

C O L L E C T I O N



COLLECTION

Table of contents	Company profile	3
	Collection	17
	Lounging	18
	Working	40
	Meeting	72
	Seating	82
	Storaging	92
	Partitioning	102
	Our designers	114
	Technical data	120
	Finishes	140

OUR PHILOSOPHY

The IOC project partners' philosophy is to improve the environment where people work, discuss and make what they believe in. Our mission is to create more welcoming, attractive, happy and functional rooms. By shaping comfortable spaces, we believe that people can best express themselves and their potential. We design, engineer and produce high level, quality products dedicated to contemporary spaces, thanks to the cooperation with international designers.

La filosofia di IOC project partners è migliorare l'ambiente nel quale le persone lavorano, si confrontano e realizzano quello in cui credono. La nostra missione è creare ambienti più accoglienti, belli, felici e funzionali. Realizzando spazi confortevoli, crediamo che le persone possano esprimere al meglio se stesse e il loro potenziale. Grazie alla collaborazione con designer internazionali progettiamo, ingegnerizziamo e produciamo prodotti di alto livello e qualità, dedicati agli ambienti contemporanei.



ABOUT THE COMPANY

The typically Italian history of our company tells a lot about us and our products. The group was founded in the 1930s in Brianza, one of the leading industrial areas in Europe and central hub of quality furniture and Made in Italy design sector. In the beginning, it was a workshop specialized in handcrafted furnishings production, followed by the opening of a store in Milan in the 1950s. Then, it was in the 1970s that the transition from craftsman to industrial production took place.

La nostra storia aziendale, tipicamente italiana, racconta molto di noi e dei nostri prodotti. Il gruppo fonda le proprie radici già negli anni Trenta, in Brianza, uno dei più importanti poli industriali d'Europa e centro del comparto del mobile e dell'arredamento Made in Italy: all'inizio, una bottega specializzata nella produzione artigianale di arredi, poi l'apertura di un negozio a Milano, negli anni Cinquanta. Ma è negli anni Settanta che avviene il passaggio dalla dimensione artigianale a quella industriale.

COMPANY PROFILE

IOC project partners is a family company founded in 1992 by Marcello Pepori, the current CEO, and Angelo Meroni as an independent division of LEMA group to specialize its skills in workplaces. It is a leading company in the design furniture industry on an international level and is committed with professionalism to 'turnkey' projects, as a partner capable of managing and coordinating the most varied and complex tasks, from design to logistics, from procurement to installation, with furniture suiting to collective and workplace environments.

L'azienda familiare IOC project partners, viene fondata nel 1992 da Marcello Pepori – attuale Presidente – e da Angelo Meroni, come divisione indipendente del gruppo LEMA, per specializzare le proprie competenze negli spazi di lavoro. Azienda leader nel settore dell'arredo di design a livello internazionale, si dedica con professionalità alle commesse "chiavi in mano", proponendosi come partner in grado di gestire lavori articolati e complessi, dalla progettazione alla logistica, dalla fornitura all'installazione, con arredi specializzati per ambienti collettivi e di lavoro.



IOC project partners carefully looks after the entire aluminum and wood production processes. Precision milling machines shape extrusions and aluminum blocks creating customized shapes and details. The furniture integrated production cycle is complete: from raw materials to finished products. The lacquering stations are protected to keep the environment free of dust particles and to guarantee high quality products.

IOC project partners segue con attenzione tutti i processi produttivi che riguardano la lavorazione dell'alluminio e del legno. Frese di precisione modellano estrusi e blocchi di alluminio creando forme e dettagli personalizzati. Il ciclo di produzione integrato del mobile è completo: dalla materia prima al prodotto finito. Le cabine di verniciatura vengono protette affinché l'ambiente sia privo di particelle di polvere garantendo un'elevata qualità del prodotto.





Today, the group has three factories, specialized in furniture and partition walls production, which work synergically to cover the whole production cycle - from raw materials to the finished product.

To highlight the strong interest of the company in spaces and architecture, some of the group's facilities were designed by architect Angelo Mangiarotti in the 1970s.

Oggi il gruppo dispone di tre stabilimenti industriali, specializzati nelle lavorazioni del mobile e delle pareti divisorie, che operano in costante sinergia, coprendo l'intero ciclo produttivo: dalle materie prime al prodotto finito.

A sottolineare il grande interesse dell'azienda per gli spazi e per l'architettura, alcune sedi del gruppo sono state progettate dall'architetto Angelo Mangiarotti negli anni Settanta.



The high quality lacquers used for the production of furniture are water-based. The lacquering process is both industrial on dedicated lines and artisanal by skilled professionals to guarantee perfection on each single product. A modern system of centralized aspiration pipes ensures a comfortable environment protecting the health of workers.

Le verniciature utilizzate per la produzione degli arredi sono ad acqua e di alta qualità. Il processo di laccatura può essere fatto industrialmente attraverso linee dedicate oppure artigianalmente da professionisti specializzati, garantendo la perfezione di ogni prodotto. Un moderno sistema di aspirazione garantisce un ambiente confortevole adatto a salvaguardare la salute dei lavoratori.





A HISTORY OF CRAFTSMANSHIP

Operating in the furniture industry for almost a century, the company embodies a great tradition, expertise and specialization. An extensive, traditional knowledge is constantly updated with passion and natural commitment to perfection, typical of the Made in Italy. The strength of IOC project partners lies in its human resources – highly trained professionals and skilled workers who make each project special and unique.

Fine materials, personalized finishes, complete production processes and avant-garde technologies characterize the entire collection. Each project is definitely like a tailor-made suit for customers – their satisfaction is a priority for IOC project partners.

Presenti nel settore dell'arredo da quasi un secolo, l'azienda testimonia una grande tradizione, competenza e specializzazione. Un sapere tradizionale ampio, che si aggiorna costantemente con passione e dedizione alla perfezione, tipica del Made in Italy. Il punto di forza di IOC project partners sono le risorse umane: professionisti altamente preparati e maestranze qualificate che rendono speciale e unico ogni progetto.

Materiali di pregio, finiture personalizzate, processi produttivi completi e tecnologie all'avanguardia caratterizzano l'intera collezione. Ogni progetto è esattamente un abito sartoriale da creare su misura per i clienti: soddisfarli è una priorità per IOC project partners.

COMPANY PROFILE

Carefully selected top-quality materials are the basis for the manufacturing of premium products that will remain unchanged over time – glass, marble, fabrics and leathers complete the range of materials of the different accessories, elegantly finished with lacquering, varnishing and high-grade anodizing.

Materiali di prima scelta accuratamente selezionati sono la base per la realizzazione di un prodotto di qualità che si mantiene inalterato nel tempo: vetri, marmi, tessuti e pelli completano la gamma di materiali che compongono i diversi complementi, elegantemente rifiniti con laccature, verniciature e anodizzazioni di alta qualità.



The core of IOC project partners' production is the processing of aluminum: profiles extrusions of multiple shapes and finishes, standard or customized anodizing and varnishing, small parts that are designed and engineered to satisfy the most sophisticated systems of partition walls and furniture.

Il cuore della produzione di IOC project partners è la lavorazione dell'alluminio: estrusi di molteplici forme e finiture, anodizzazioni e verniciature di serie o personalizzate, minuterie che di volta in volta vengono progettate ed ingegnerizzate per soddisfare i più sofisticati sistemi di pareti divisorie e di arredo.



COLLECTION



LOUNGING
COLLECTION

GHISOLFA
ISOLA
GIOIA
CORVETTO
GUASTALLA

ACOUSTIC SOFA AND ARMCHAIR
OTTOMAN
OTTOMAN
SIDE TABLE
LOW AND SIDE TABLE

20
26
28
34
36

Ghisolfa

*Acoustic sofa and armchair,
Raffaella Mangiarotti*

EN Ghisolfa is a seating range designed for individual moments or private sharing. The high back armchairs or sofas when placed front to front emphasize further the privacy effect and create a true protected area. The thickness of the quilted padding and the fabric upholstery foster a feeling of sound isolation: Ghisolfa is ideal for informal meetings and conversations in total comfort. A lower version, more suitable for group meetings or conversation areas, is also available.

IT Ghisolfa è una famiglia di sedute creata per momenti individuali o per una condivisione privata. Nella configurazione poltrona o divano alti contrapposti, l'effetto privacy viene ancor più enfatizzato creando una vera e propria area protetta. Rivestita in tessuto, grazie allo spessore dell'imbottito trapuntato, crea un senso di isolamento sonoro: è quindi ideale per meeting e conversazioni informali in totale comfort. È disponibile anche in versione bassa più adatta per meeting di gruppo o aree di dialogo.

Ghisolfa armchair one-to-one is ideal for creating isolated areas and fostering more intimate conversations. Corvetto side table with brass-plated base and back-painted glass top, creates a useful supporting surface to place a laptop or personal accessories.

Ghisolfa in versione poltrona accoppiata frontalmente è ideale per creare ambienti isolati e favorire conversazioni più intime. Il tavolino Corvetto con base ottonata e piano in vetro retroverniciato crea un piano di appoggio utile per riporre il laptop o gli accessori personali.







Ghisolfa armchair and sofa are ideal for areas where gaze is important, suitable for both working and for more informal, domestic environments. Guastalla low table in a super-elliptical shape with brass-plated base and marble top creates a supporting surface and Gioia ottoman completes the space and becomes an additional occasional seat. The quilting is hand-crafted and its soft cushions provide perfect comfort. A wide range of fabrics and colors are available.

Ghisolfa è ideale per zone dove lo sguardo è importante, adatta per ambienti lavorativi ma anche più informali e domestici. Il tavolo basso Guastalla, in versione superellisse, con base ottonata e piano in marmo, crea una superficie d'appoggio; il pouf Gioia completa lo spazio con una seduta occasionale aggiuntiva. La trapuntatura viene confezionata artigianalmente e insieme ai morbidi cuscini dona forme armoniose per un perfetto comfort. I tessuti e i colori disponibili sono molteplici.

Isola

*Ottoman,
Raffaella Mangiarotti*

EN Isola is a family of ottomans with simple yet defined lines, created to adapt to different contexts in a discreet and functional way. It was born as an expression of minimal, essential, contemporary comfort. Lightweight and practical, it easily fits into every environment and meets any need: rigorous workspace or representative rooms, but also more informal and convivial settings. Different shapes allow you to create the configuration that best suits your needs, with flexibility. Isola is available in a round or an elongated elliptical version.

IT Isola è una famiglia di pouf dalle linee semplici ma decise, creata per adattarsi a diversi contesti in maniera discreta e funzionale. Nasce come espressione di un comfort minimale, essenziale, contemporaneo. Leggero e pratico, si adatta facilmente a ogni ambiente e ad ogni esigenza: spazi lavorativi rigorosi o di rappresentanza, ma anche contesti più informali e conviviali. Diverse forme permettono di creare la configurazione più adatta alle proprie esigenze, con flessibilità. Isola è disponibile in versione tonda o a ellisse allungata.





Gioia

*Ottoman,
Raffaella Mangiarotti*

EN Gioia is a round, soft and versatile ottoman, excellent as a seat or additional surface. Suitable for relaxation areas, lounges or wherever an additional discreet and elegant seating option is needed. The padding is covered with an elastic woven mesh and the structure has metal feet. A version with a zipped, removable cover is also available.

IT Gioia è un pouf tondo, morbido e versatile, perfetto come seduta o punto di appoggio. Adatto per zone relax, lounge o ovunque si voglia creare una seduta aggiuntiva, discreta ed elegante. L'imbottitura è rivestita con maglia elastica lavorata artigianalmente. La struttura appoggia su piedi metallici. Disponibile anche la versione sfoderabile con cerniera.



An elegant, colorful touch, Gioia ottoman is covered with a woven mesh that gives a 3D look. On the opposite page, together with Corvetto side tables, with a brass-plated base and back-painted glass top, it creates informal conversation areas that are easily reconfigurable.

Un tocco elegante e di colore: il pouf Gioia è rivestito con una rete intrecciata che dona un aspetto tridimensionale. Nella pagina accanto insieme ai tavolini Corvetto, in versione con base ottonata e piani in vetro retroverniciato, crea zone di conversazione facilmente riconfigurabili.



Corvetto

*Side table,
Raffaella Mangiarotti*

EN Corvetto is a minimal, functional side table, ideal as an extra surface for various activities and settings. Easy to position, it helps reorganize spaces according to the needs. The top mirrors the shape of the compact base, bringing harmony to the piece. The structure is metal and the top can be lacquered wood or back-painted glass.

IT Corvetto è un tavolino minimale e funzionale, ideale come supporto a varie attività e contesti. Facile da posizionare, aiuta a riorganizzare gli spazi a seconda delle esigenze. Il top superiore riprende la forma della base compatta, donando armonia all'oggetto. La struttura è metallica e il top può essere in legno laccato o in vetro retroverniciato.





Guastalla

*Low and side table,
Raffaella Mangiarotti*

EN Guastalla is a low table designed for lounge and waiting areas. The elegant metal structure is made of a single piece and embraces the top. It is available in two versions. A large low table with a distinctive super-elliptical shape, for placement in front of sofas, and a smaller version with a round top, ideal for tiny lounge areas.

IT Guastalla è un tavolino basso dedicato alle zone di lounge e di attesa. L'elegante struttura metallica è un pezzo unico che abbraccia il tavolo, disponibile in due versioni. Un grande tavolo basso dalla caratteristica forma di superellisse, perfetta davanti ai divani, e una versione più piccola con piano tondo, ideale per zone lounge più ristrette.





WORKING COLLECTION

BRERA25

SOLARI

ONE

GALLERIA

MAGGIOLINA

SC06

EXECUTIVE WORKSTATION

EXECUTIVE AND OPERATIVE WORKSTATION

OPERATIVE WORKSTATION

EXECUTIVE AND OPERATIVE WORKSTATION

EXECUTIVE AND OPERATIVE WORKSTATION

EXECUTIVE AND OPERATIVE WORKSTATION

42

50

56

60

66

70

Brera25

Executive workstation

Gensler, product design consultant



EN Brera25 is a collection of furnishings featuring elegant shapes and refined details. It has been designed for executive and managerial offices and is featured by a combination of sophisticated materials, including natural wood veneers, lacquers, eco-leathers, metals and glasses. Configurable according to needs, it is characterized by a double carcass with 45° joint details; the worktops are electrically height-adjustable.

IT Brera25 è una collezione di arredi caratterizzata da forme eleganti e dettagli raffinati. Progettato per uffici direzionali e manageriali, il sistema si sviluppa in una combinazione di materiali ricercati, tra cui essenze lignee, laccature, eco-pelli, metalli e vetri. Configurabile a seconda delle esigenze, è caratterizzato da una doppia scocca con giuntura a 45° e da piani di lavoro elevabili elettricamente.





Brera25 can be arranged in different configurations, materials and colors. Thanks to its flexibility, it optimizes space while ensuring functionality and comfort. It is ideal in private executive offices but also in open spaces or in more domestic contexts. Above and on the opposite page: the detail of the drawer with the recessed metal handle and the alternation of matt and glossy lacquers.

Brera25 è personalizzabile nelle configurazioni, nei materiali e nei colori. La sua flessibilità permette di ottimizzare gli spazi, rendendoli funzionali e confortevoli. È ideale in uffici privati direzionali ma anche in open space o in contesti più domestici. Sopra e nella pagina accanto: il dettaglio del cassetto con la maniglia metallica incassata e dell'alternanza di laccatura opaca e lucida.





Brera25 features an electrically height-adjustable worktop, allowing the user to alternate between sitting and standing positions while working. It includes a flap for power and data cables. Underneath the worktop, an inspectable cabinet accommodates the cables and elegantly hides them.

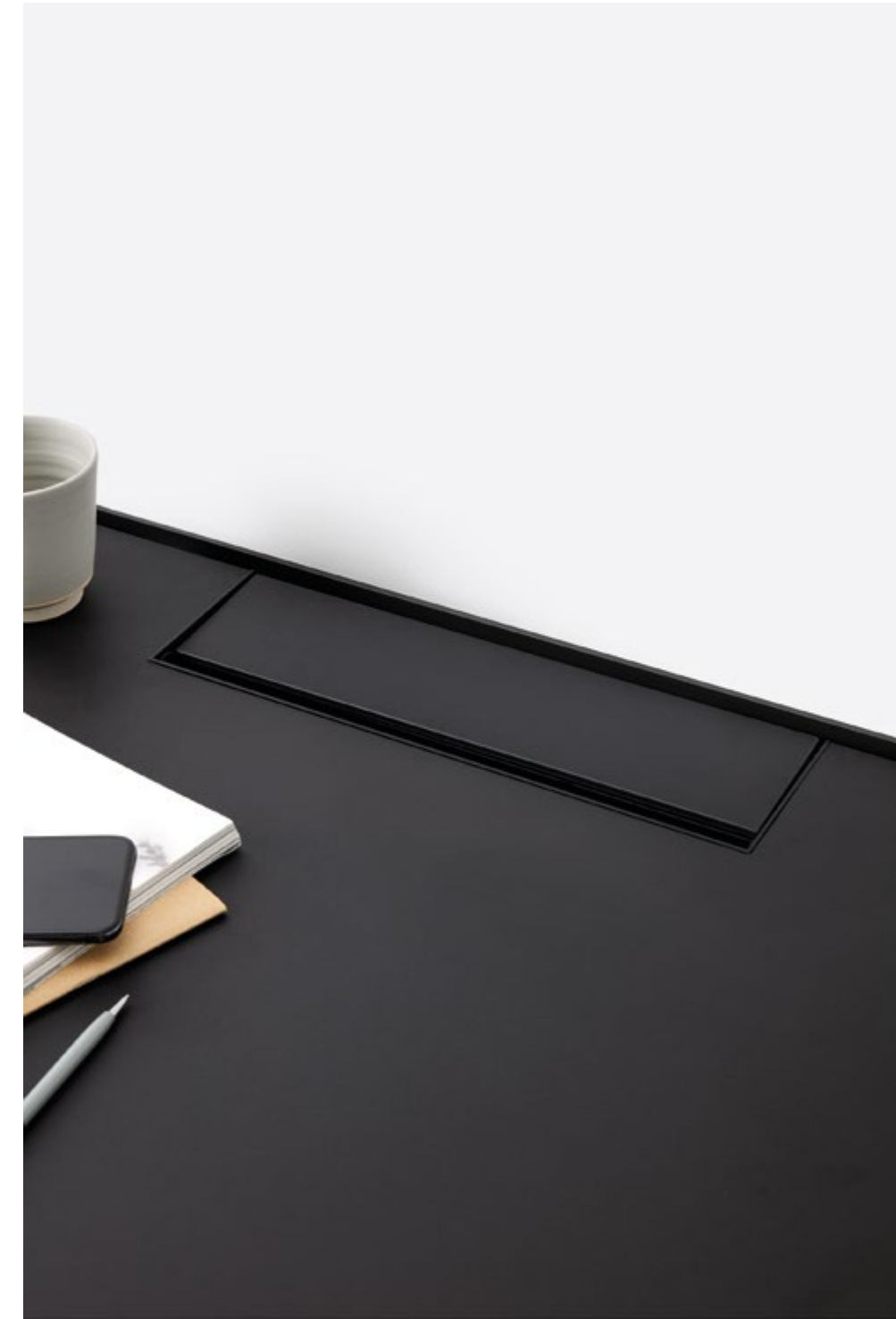

Il piano di lavoro di Brera25 può essere elevato elettricamente e permette l'alternanza del lavorare seduti o in piedi. È dotato di uno sportellino passacavi che contiene le prese elettriche. Sotto il piano, uno sportello ispezionabile permette la raccolta cavi nascondendoli elegantemente.

Solari

*Executive and
operative workstation,
Gensler, product design consultant*

EN Solari is a system of height-adjustable desks, designed to ease team work but also times of privacy and focus. Suitable for different environments, from open or private offices to domestic spaces, it is characterized by a distinctive panel, elegant design, and trestle legs ensuring balance.

IT Solari è un sistema di scrivanie elevabili in altezza, pensato per facilitare il lavoro di squadra ma anche i momenti di privacy e concentrazione. Adatto ad ambienti diversi: dagli open space degli uffici di rappresentanza agli spazi più domestici, è connotato dal particolare pannello divisorio e dalla gamba a cavalletto.

The metal or fabric dividing screen, the trestle leg and the bullnose worktop are distinctive features of Solari. The metal panel is paired with sound-absorbing fabric to reduce noise disturbances.

Il pannello divisorio metallico o in tessuto, la gamba a cavalletto e il piano di lavoro stondato sono tra gli elementi che contraddistinguono Solari. Il pannello metallico presenta un inserto in tessuto con imbottitura in materiale fonoassorbente.





One

*Operative workstation,
IOC project partners R&D*

EN One is a fixed or height-adjustable desks system for operational offices, designed with essentiality and functionality in mind. Easily configurable to suit space and needs, it features a wide range of accessories that make it dynamic and versatile. The lateral storage unit can be lockable, serving as a personal locker, while the fabric partition screen and accessory rail add a touch of color to the composition. The leg section is available in square or triangular versions.

IT One è un sistema di scrivanie fisse o elevabili per uffici operativi, essenziale e funzionale. Configurabile in base a spazio ed esigenze, è ricco di elementi accessori che lo rendono vivace e versatile. Il mobiletto contenitore laterale può essere chiudibile e assolvere così la funzione di locker, lo screen divisorio in tessuto e la barra accessori aggiungono un tocco di colore alla composizione. La sezione della gamba è disponibile in versione quadrata o triangolare.

One as a bench, with square leg. The suspended cabinet alternates a light oak wood veneer with lacquered surfaces and, if necessary, can be lockable to safely store personal belongings.

One in versione bench, con gamba quadrata. Il mobile sospeso alterna un impiallacciatura in rovere chiaro con superfici laccate e, se necessario, può essere chiuso a chiave per riporre in sicurezza gli effetti personali.





Galleria

*Executive and
operative workstation,
IOC project partners R&D*

EN Galleria is a bench or single desks system with height adjustable worktops, designed for offices or co-working spaces, perfect in open-plan offices for the best space optimization. The dividing panel ensures privacy – both visual and acoustic – making it easier for the user to concentrate. Round aluminum legs support the structure. The trays beneath the worktop gather the cables, keeping them organized, and contain the power strips. The height adjustable worktop is available in melamine, engineered or lacquered wood.

IT Galleria è un sistema di scrivanie a bench o singole con piani di lavoro elevabili, ideato per postazioni operative in ambienti di lavoro o co-working. Ideale in ambienti open space per una gestione ottimale dello spazio. Il pannello divisorio crea privacy – sia visiva sia acustica – facilitando la concentrazione individuale. La struttura è caratterizzata da gambe tonde in alluminio. È dotato di vasche sottopiano che permettono la raccolta dei cavi e il posizionamento delle prese multiple. Il piano di lavoro è disponibile in melaminico, legno laccato o rivestito in essenza.





Maggiolina

*Executive and
operative workstation,
Bertrand Lejoly*

EN Maggiolina is a single-seat desk characterized by a central cylindrical leg. It is designed to meet different needs and environments: from workspaces to hotel lounges or home offices. It is the perfect solution for those who need a flexible workstation. The height-adjustable worktop is available in different finishes: melamine, lacquered or engineered wood. The under-top edging characterizes the working surface and allows fun chromatic effects.

IT Maggiolina è una scrivania monoposto caratterizzata da un'unica gamba cilindrica centrale. È progettata per adattarsi a diverse esigenze e contesti: dagli spazi di lavoro, alle sale di attesa degli hotel o all'home office. È la soluzione perfetta per chi ha bisogno di una postazione di lavoro flessibile. Il piano di lavoro elevabile in altezza è disponibile in diverse finiture: melaminico, laccato oppure essenza. Il bordino sottopiano caratterizza la superficie lavorativa e permette divertenti giochi cromatici.





SC06

*Operative and executive workstation,
Castiglia Associati with K. Miksza*



EN SC06 is a system of operative workstations offering a variety of configurations: individual, bench, executive and meeting tables. It features an aluminum perimeter structure with a square leg to support the worktop. A wide range of finishes is available. The side cabinets and drawers can be combined as functional accessories creating storage spaces and additional surfaces.

IT SC06 è un sistema di postazioni operative, direzionali e tavoli riunioni caratterizzato da una struttura in alluminio perimetrale ai piani, con gamba a sezione quadrata. Le configurazioni possibili sono molteplici così come le finiture. I mobiletti laterali e le cassettiere possono essere abbinati come accessorio funzionale, creando spazi di archiviazione e piani di appoggio.





MEETING
COLLECTION

DUOMO
MORE
BALANCE

MEETING TABLE
MEETING TABLE AND EXECUTIVE WORKSTATION
MEETING TABLE

74
76
80

Duomo

*Meeting table,
IOC project partners R&D*

EN Duomo is the perfect meeting table for the office environment. It's very versatile, perfectly suited for a meeting room or used in a private office as an accessory table to the main desk. The base structure, characterized by a truncated conical shape volume, is composed of wood covered metal and it is easily accessible for quick maintenance on the electrical system. A metal worktop grommet in the center allows for easy cable management: maximum functionality combined with a clean, essential aesthetic.

IT Duomo è un tavolo riunione ideale da utilizzare in ambienti office. Può essere posizionato in sale riunioni, ma anche in uffici privati e individuali come tavolo accessorio alla scrivania principale. La struttura portante, caratterizzata da un unico volume a forma di tronco di cono, è in metallo rivestito in legno. La base è ispezionabile per permettere una manutenzione rapida dell'elettrificazione. Il piano è dotato di un foro centrale con ghiera metallica per un agevole passaggio dei cavi: la funzionalità si unisce a un'estetica essenziale e pulita.





More

*Meeting table and
executive workstation,
Carlo Colombo*

EN More is a refined system of tables and desks for executive offices and conference rooms. It is available in various sizes, compositions and finishes – from elegant natural wood veneers to glossy and matt lacquers. The tapered worktops are equipped with an elegant top access for cable management and are supported by a central element surrounded by technical volumes.

IT More è un raffinato sistema di tavoli e scrivanie per uffici direzionali e sale riunioni. È disponibile in diverse misure, composizioni e finiture: dagli eleganti rivestimenti in essenza alle laccature lucide e opache. I piani di lavoro, rastremati e dotati di un raffinato sportello ispezionabile per il passaggio cavi, vengono sostenuti da un elemento centrale che raccorda attorno a sé i volumi tecnici.



Balance

*Meeting table,
Bartoli Design*

EN Balance is a suitable table for meeting rooms available in various shapes and sizes. It has an elegant, timeless design that fits into different types of work environment. It features a modular metal structure that is visible under the glass top.

IT Balance è un tavolo adatto alle sale riunioni, declinabile in diverse forme e misure. Il suo design elegante e senza tempo si adatta a diverse tipologie di ambienti lavorativi. È caratterizzato da una struttura portante metallica modulabile, a vista sotto il piano in vetro

Balance, round version with etched glass top and double color painted structure. Thanks to its modularity, it allows to use the most available space, fostering maximum functionality.

Balance in versione tonda con piano in vetro acidato e struttura verniciata in doppio colore. Grazie alla sua componibilità permette di sfruttare al meglio lo spazio disponibile, garantendo il massimo della funzionalità.





SEATING
COLLECTION

Lodovica

*Meeting chair and ottoman,
Raffaella Mangiarotti*

EN Lodovica is a comfortable, elegant chair that's ideal for meeting and conference rooms or executive workstations, and it is equally suitable for homes, hotels, restaurants, lounge areas and waiting rooms. The functional design makes it a timeless, contemporary piece. The delicate and embracing backrest surrounds the seat. The metal base can be chromed or painted, while the seat and backrest are upholstered in fabric or eco-leather, both available in a wide range of colors.

IT Lodovica è una poltroncina comoda ed elegante, ideale per sale riunioni, conferenze o postazioni direzionali, si adatta inoltre a contesti domestici, hotel, ristoranti, aree lounge o sale di attesa. Dalle forme essenziali e dal design contemporaneo, Lodovica è un arredo senza tempo. Lo schienale leggero e avvolgente abbraccia e sormonta la seduta. La base metallica è disponibile in versione cromata oppure verniciata, mentre la seduta e lo schienale sono rivestiti in tessuto o ecopelle disponibili in molteplici colori.







Lodovica is also available with a storage unit that perfectly blends functionality and aesthetic design. Characterized by soft and enveloping lines, Lodovica ottoman is made with high-quality materials, upholstered in fabric, and features an integrated storage space under the seat, ideal for keeping personal belongings close at hand. Its compact structure is designed to fit any environment, from modern living rooms and children's rooms, where space is never enough, to minimalist offices.

La seduta Lodovica è disponibile anche in versione pouf con contenitore creando un perfetto connubio tra funzionalità e design. Caratterizzato da linee morbide e avvolgenti, il pouf Lodovica è realizzato con materiali di alta qualità, rivestito in tessuto e dotato di uno spazio contenitore sotto la seduta ideale per avere con sé i propri effetti personali. La sua struttura è progettata per adattarsi a qualsiasi ambiente, dalle camere dei ragazzi dove lo spazio non è mai abbastanza, ad uffici minimalisti.

.Net

*Executive and meeting chair,
IOC project partners R&D*



.Net with leather cushion, paired with Brera25 case goods, is ideal for executive and private offices. On the opposite page, chromed structure and leather cushion detail.

.Net con cuscino in pelle, abbinata al sistema Brera25, è ideale in uffici direzionali e di rappresentanza. Nella pagina accanto, il dettaglio della struttura cromata e del cuscino in pelle.



EN .Net is a chair that comes in a wide variety of configurations to suit many work environments, such as managerial, executive spaces and conference rooms. It is made from a net fabric mono-shell structure, available in various colors and with an optional leather cushion. Available on pivoting castors or on sled.

IT .Net è una seduta che grazie ad un'ampia scelta di configurazioni si adatta facilmente a molteplici contesti lavorativi: spazi manageriali, direzionali e sale riunioni. È realizzata con una monoscocca in rete disponibile in diversi colori con la possibilità di aggiungere il cuscino in pelle. Disponibile in versione su ruote o su slitta.



STORAGING COLLECTION

BOOK'S
PLAIN
QUADRONNO

MODULAR BOOKCASE
MODULAR FREESTANDING BOOKCASE
STORAGE UNIT

94
98
100

Book's

*Modular bookcase,
IOC project partners R&D*

EN Book's is a system of modular bookcases. Several combinations are possible: the open shelving unit can be combined with doors, compartments, and shelves with integrated lighting. A versatile solution, ideal for coloring, organizing, and enhancing executive workspaces, conference rooms, or collaborative areas with style and functionality.

IT Book's è un sistema modulare di librerie. Le possibilità compositive sono molteplici: agli scaffali a giorno possono essere aggiunte ante, contenitori e ripiani con illuminazione integrata. Adatta per organizzare spazi lavorativi direzionali e sale riunioni.

Open or closed, Book's can be configured according to different requirements. Available in a variety of lacquers, it creates, together with Corvetto and Ghisolfi armchair, a lounge area suitable for an executive office or for a sophisticated open space focused on aesthetics.

Aperta o chiusa, Book's può essere configurata in base a diverse esigenze. È disponibile in finitura laccata di molteplici colori. Insieme ai tavolini Corvetto e alla poltrona Ghisolfi, crea una zona lounge adatta ad un ufficio direzionale o un openspace ricercato con focus sull'estetica.





Plain

*Modular bookcase,
Francesco Rota*

EN The freestanding modular bookcase Plain includes the distinctive features of modularity and customization, both in terms of compositions and finishes. Its lacquered metal structure with a square section hosts shelves available in various thicknesses and lengths. Arranged in a seemingly random order within a structure that almost blends into its surroundings, the shelves create compartments for storing books and objects of varying heights, bringing an attractive sense of dynamism to the wall. With endless compositional possibilities, the Plain bookcase is a mini work of architecture aiming to separate and contain with total freedom and the lightest of touches.

IT La libreria componibile freestanding Plain racchiude in sé i tratti distintivi della modularità e della personalizzazione, sia dal punto di vista delle composizioni sia delle finiture. La struttura leggera in metallo laccato a sezione quadrata ospita i ripiani disponibili in diversi spessori e lunghezze. Montati in ordine sparso sulla struttura, i ripiani creano dei pieni-vuoti che diventano funzionali per ospitare libri e oggetti di diverse altezze, creando un piacevole movimento sulla parete. Dalle molteplici possibilità compositive, la libreria Plain sviluppa piccole architetture pensate per separare e contenere con totale leggerezza e libertà.



Quadronno

*Storage unit,
IOC project partners R&D*

EN Quadronno is a storage system available in two versions: wall or freestanding partition. It's designed to organize space efficiently and to create separate areas by alternating full-height doors and, as necessary, drawers with pull-out filing frames, ensuring both functionality and a refined aesthetic for modern workspaces.

IT Quadronno è un sistema di armadiature disponibile per due applicazioni: a muro o come parete divisoria attrezzata. Grazie alla possibilità di alternare ante a tutta altezza e cassetti per l'archiviazione, è ideale per organizzare gli spazi e creare zone separate.

Ideal as a storage element, Quadronno can also be customized per project with multiple colors. It fits in a minimalist and modern environment by coloring the walls of open spaces, executive offices and meeting rooms.



Ideale come elemento di archiviazione, Quadronno può anche essere personalizzato a progetto con molteplici colori. Si adatta ad un ambiente minimale e moderno colorando le pareti di open space, uffici direzionali e sale riunioni.



PARTITIONING COLLECTION

ULTRALIGHT
SPLIT
MONFORTE

DEMOUNTABLE PARTITION
DEMOUNTABLE PARTITION
SPACE DIVIDER

104
108
110



Ultralight

*Demountable partition,
Krzysztof Miksza*

VOL. 2
PARTITIONING COLLECTION

EN Ultralight is a series of partition wall systems: glazed or solid, with hinged, sliding or telescopic doors. It can be completely personalized and perfectly fits in prestigious, elegant offices; it is designed to meet all space organization requirements and to create private areas, customizable as a tailor-made suit.

IT Ultralight è una serie di sistemi di parete divisoria: vetrata o cieca, con porte battenti, scorrevoli o telescopiche. Totalmente personalizzabile, si adatta perfettamente ad uffici eleganti e prestigiosi: un vero abito sartoriale fatto su misura per rispondere ad ogni esigenza di organizzazione degli spazi e creazioni di luoghi riservati.

Transparency and organization of spaces: Ultralight is a tailor-made product created to meet all requirements. On the opposite page, in black anodized version, it creates a reserved area and an acoustic privacy.

Trasparenza e organizzazione degli spazi: Ultralight è un prodotto su misura creato per soddisfare ogni esigenza. In versione anodizzata nera nella pagina accanto, crea un'area riservata e di privacy acustica.



Split

*Demountable partition,
IOC project partners R&D*

EN Split is a light, minimal partition wall system. An easy installation makes it suitable for every context and building. Offering many accessories, it's available in different finishes; it answers the need of creating private and separate areas in workspaces.

IT Split è un sistema di parete divisoria leggero e minimale. Grazie alla sua facilità di montaggio ben si adatta ad ogni contesto ed edificio. Dotato di molteplici accessori e disponibile in diverse finiture, è la risposta all'esigenza di creare aree di privacy e separazione degli spazi lavorativi.



Split, black painted version, creates around the Ghisolfa low sofa and Corvetto side table, a reserved area for relaxation and sharing moments.

Split, in versione verniciata nera, crea attorno al divano Ghisolfa e al tavolino Corvetto, un'area riservata per momenti di relax e condivisione.

Monforte

*Space divider,
Raffaella Mangiarotti*

EN Monforte is a freestanding, modular space divider with a very distinctive aesthetic. Flexible and reconfigurable, it is suitable for organizing spaces as needed. The structure in the classic version is composed of a series of tubular elements covered in sound-absorbing fabrics, available in multiple colors and connected to each other with a chain that allows customized configurations. Monforte also comes in a stunning full aluminum version that can be anodized according to a vast color selection.

IT Monforte è un divisorio freestanding, facilmente articolabile e con un'estetica molto distintiva. Snodabile e riconfigurabile, è adatto per organizzare gli spazi e delinearli a seconda delle esigenze. La struttura nella versione classica è costituita da una serie di elementi tubolari rivestiti in tessuto fonoassorbente, disponibili in molteplici colori e collegati tra loro con una catena che permette un gioco di configurazioni. È disponibile anche una versione con tubi in alluminio anodizzato, proposti in diverse finiture e colorazioni, per un design ancora più versatile e personalizzabile.

Monforte, in the 190 cm (75") high freestanding version, makes it possible to create protected and cozy corners where work areas are spaced out with lounging and conversation spaces. In the picture, Solari single desk with Lodovica eco-leather chair and Ghisolfa armchair.

Monforte, in versione freestanding con altezza 190 cm, permette di creare angoli protetti e riservati in cui si intervallano zone dedicate al lavoro e spazi lounging e di conversazione. Nell'immagine, la scrivania singola Solari con seduta Lodovica in ecopelle e la poltrona Ghisolfa.



OUR
DESIGNERS



GENSLER, RAFFAELLA MANGIAROTTI, CARLO COLOMBO, CASTIGLIA ASSOCIATI,
BARTOLI DESIGN, BERTRAND LEJOLY, FRANCESCO ROTA, KRZYSZTOF MIKSZA.

GENSLER

EN Gensler is a global architecture, design, and planning firm with 50 locations networked across Asia, Europe, Australia, the Middle East, and the Americas. Founded in 1965, the firm serves more than 3,500 active clients in virtually every industry. Gensler designers strive to make the places people live, work, and play more inspiring, more resilient, and more impactful. As product designers, the firm draws on its vast knowledge of new materials, the latest technologies, and evolving workplace trends to enhance visual appeal, performance, and end user experience.

IT Gensler è un'azienda globale di progettazione e di architettura con 50 sedi tra Asia, Europa, Australia, Medio Oriente e America. Fondata nel 1965, l'azienda ha oltre 3.500 clienti attivi che operano in diversi settori. I designer di Gensler cercano di rendere più stimolanti e flessibili i luoghi in cui le persone vivono, lavorano e si divertono. Come designer di prodotti, l'azienda si avvale della sua vasta conoscenza di nuovi materiali, delle ultime tecnologie e delle tendenze in evoluzione del posto di lavoro per migliorare l'estetica, le prestazioni e l'esperienza dell'utente finale.

RAFFAELLA MANGIAROTTI

EN Raffaella Mangiarotti is an architect and designer. She lives and works in Milan. She both graduated in Architecture and then obtained a PhD in design from the Politecnico di Milano. After working with Marco Zanuso and Francesco Trabucco, she started her career designing innovative products for brands like Whirlpool, Smeg, NEC, Panasonic, Nestlé and Mercedes Benz. In recent years, she has also specialised in furniture and creative direction working with Woodnotes, Manerba, IOC project partners, Serralunga, Skitsch and San Lorenzo. Some of her products are displayed in museums, are part of permanent collections and have received international prizes. Her projects have been exhibited in both personal and collective shows.

IT Raffaella Mangiarotti è architetto e designer. Vive e lavora a Milano. Studia Architettura e ottiene la laurea e il dottorato in design al Politecnico di Milano. Dopo aver collaborato con Marco Zanuso e Francesco Trabucco, inizia la sua attività disegnando prodotti innovativi per brand come Whirlpool, Smeg, NEC, Panasonic, Nestlé, Mercedes Benz. Negli ultimi anni si specializza anche sull'arredo e sulla direzione creativa lavorando con Woodnotes, Manerba, IOC project partners, Serralunga, Skitsch, San Lorenzo. Alcuni suoi prodotti sono esposti nei musei, fanno parte di collezioni permanenti e sono stati premiati a livello internazionale. I suoi progetti sono stati esposti in esposizioni sia collettive che personali.

CARLO COLOMBO

EN Carlo Colombo is considered one of the most important Italian architect and designer. Since the beginning of his career he has designed for important “made in Italy” brands. In addition to the design of products and furniture, Carlo Colombo works as a consultant and art director. His work, initially focused on design and interiors, also extends to architectural design, in 2013 he founded the A ++ architecture Studio with Paolo Colombo, which now has offices in Lugano, Zurich, Miami and Dubai. The studio deals with large-scale sustainable architectural design and high-level interior design across the world. He has received numerous international awards and acclaims.

IT Carlo Colombo è considerato uno dei più importanti architetti e designer italiani. Fin dall'inizio della sua carriera ha disegnato per i più grandi marchi del “made in Italy”. Oltre alla progettazione di prodotti e di arredo, Carlo Colombo lavora come consulente e art director. Il suo lavoro, inizialmente focalizzato sul design e gli interni, si estende anche alla progettazione architettonica. Nel 2013 fonda lo studio di architettura A++ con Paolo Colombo, che oggi conta sedi a Lugano, Zurigo, Miami e Dubai. Lo Studio si occupa di progettazione architettonica sostenibile su grande scala e di interior design di alto livello, in tutto il mondo. Ha ricevuto numerosi premi e riconoscimenti a livello internazionale.

CASTIGLIA ASSOCIATI

EN Sergio Castiglia, Marinella Santarelli and Maria Tiziana Tazza founded the Castiglia Associati Studio in 1982, specialized in design, art direction, installations and architecture. The Studio collaborates with many important companies on the theme of present aesthetics, among creative scenarios and productive realities, and has obtained numerous awards and recognitions at international level.

IT Sergio Castiglia, Marinella Santarelli e Maria Tiziana Tazza fondano nel 1982 lo studio Castiglia Associati, specializzato in design, direzione artistica, allestimenti e architettura. Lo Studio collabora con numerose e importanti aziende sul tema delle estetiche del presente, tra scenari creativi e realtà produttive, e ha ottenuto numerosi premi e riconoscimenti a livello internazionale.

BARTOLI DESIGN

EN Bartoli Design, a team founded by Carlo, Paolo and Anna Bartoli, continues the experience in design developed through many partnerships with leading companies in the furniture sector along many years. The studio's research explores elegance based on simplicity and balance: from concepts to product design, art direction and brand strategies, the studio's activities embrace the full spectrum of design services. Several products have been awarded design prizes and are part of design collections worldwide. Bartoli Design also works on architecture, exhibition, interior and urban design.

IT Bartoli Design, un team fondato da Carlo, Paolo e Anna Bartoli, prosegue l'esperienza di design sviluppata attraverso anni di collaborazione con aziende leader nel settore dell'arredo. Il lavoro di ricerca dello studio è all'insegna di una poetica fondata su essenzialità ed equilibrio: dal concept iniziale per le strategie di prodotto e comunicazione, dall'ideazione allo sviluppo del prodotto, l'attività dello studio abbraccia lo spettro completo dei servizi di design. Molti prodotti hanno ricevuto premi e sono parte di collezioni di design in tutto il mondo. Bartoli Design sviluppa inoltre progetti di architettura, allestimenti, interni e design urbano.

BERTRAND LEJOLY

EN Raised in the German-speaking region of Belgium, Bertrand Lejoly was immersed in Belgian, German, and French cultures from an early age. Lejoly's work seamlessly integrates elements of both northern and southern European culture. He worked as Head of Product Design alongside the Belgian architect Vincent Van Duysen from 2013 to 2021. From 2006 to 2013 he collaborated with Matteo Thun & Partners in Milan. His first working experience in product design was in Germany, after graduating from the École supérieure des arts Saint-Luc in Liège in 2002. The Bertrand Lejoly Design Studio has won several awards, amongst others a German Design Award, a Red Dot Award and an IF Design Award.

IT Cresciuto nella regione di lingua tedesca del Belgio, Bertrand Lejoly è stato immerso fin da piccolo nella cultura belga, francese e tedesca. Il lavoro di Lejoly integra perfettamente elementi della cultura europea settentrionale e meridionale. Dal 2013 al 2021 ha lavorato come Product Designer Head al fianco dell'architetto belga Vincent Van Duysen. Dal 2006 al 2013 ha collaborato con Matteo Thun & Partners a Milano. La sua prima esperienza lavorativa come Product Designer è stata in Germania, dopo essersi diplomato all'École supérieure des arts Saint-Luc di Liège nel 2002. Bertrand Lejoly Design Studio ha vinto numerosi premi, tra cui un German Design Award, un Red Dot Award e un IF Design Award.

FRANCESCO ROTA

EN After graduating with a degree in Industrial Drawing at the Art Center College of Design in Switzerland, in 1998 he opened his own studio working across various areas of design, including product, furniture, lighting, showrooms, offices, private residences and stands. He has been awarded two Honorable Mentions at the Compasso d'Oro. His works have been exhibited at renowned museums and during international events and exhibitions such as the Biennale di Architettura in and Mostra del Cinema in Venice, the Milan Triennale, the Royal Academy of Arts in London, the Miami Design District, and Material Connection in New York. Since May 2004, he has taught on the Master's Research Study Programme in Industrial Design at the Istituto Europeo di Design.

IT Dopo la laurea in disegno industriale all'Art Center College of Design, in Svizzera, nel 1998 apre il suo studio e progetta in diversi settori del mondo del design, prodotti, arredi, illuminazione, show-room, uffici, case private ed allestimenti. Premiato con 2 Menzioni d'Onore al Compasso d'Oro. I suoi lavori sono stati esposti presso noti musei e in occasioni di rassegne ed eventi internazionali come Biennale di Architettura e Mostra del Cinema di Venezia, Triennale di Milano, Royal Academy of Arts a Londra, Miami Design District, Material Connection a New York. Da maggio 2004 è docente per il corso di Master Research Study Program in Industrial Design presso l'Istituto Europeo di Design.

KRZYSZTOF MIKSZA

EN After graduating in Engineering from the Akademia Rolnicza, Poznan (Poland), Krzysztof Miksza decided to complete his training abroad and moved to Milan, where he spent the first few years working in leading companies in the furniture sector. He worked for the LEMA group from 1994, under the artistic direction of Piero Lissoni, and then arrived in IOC project partners. Here, he developed a great passion and interest in office furnishings and divider walls, gaining international experience. He is an important professional who managed the work of the technical office for years, solving very complex problems, co-ordinating various teams of designers and architects, and designing new products and elaborating new propositions and solutions.

IT Krzysztof Miksza, ottenuta la laurea in Ingegneria presso Akademia Rolnicza di Poznan (Polonia) decide di completare le esperienze formative all'estero trasferendosi a Milano, dove trascorre i primi anni della sua esperienza lavorativa presso prestigiose aziende del settore dell'arredamento. Dal 1994 arriva nel gruppo LEMA, sotto la direzione artistica di Piero Lissoni, per approdare poi in IOC project partners, dove, sviluppando una grande passione ed interesse per gli arredi e le pareti divisorie da ufficio, intraprende un'esperienza internazionale. Figura professionale storica che ha diretto per anni le attività dell'ufficio tecnico, risolvendo problemi di elevata complessità, coordinando vari team di progettisti e architetti, disegnando nuovi prodotti ed elaborando nuove proposte e soluzioni.



TECHNICAL
DATA

LOUNGING

Ghisolfa

Design Raffaella Mangiarotti

High back sofa / Divano alto



Materials / Materiali

Frame: flexible polyurethane with steel and wood inserts /
Struttura: poliuretano flessibile con inserti acciaio e legno
Upholstery: fabric / Rivestimento: tessuto

Finishing / Finiture

Fabric: Kvadrat Divina 3, Kvadrat Hero 2 /
Tessuto: Kvadrat Divina 3, Kvadrat Hero 2

Certifications / Certificazioni

Foam / Schiumato: TECHNICAL BULLETIN 117-2013:
section 3, BS 5852 part2 crib5, UNI 9175 1IM

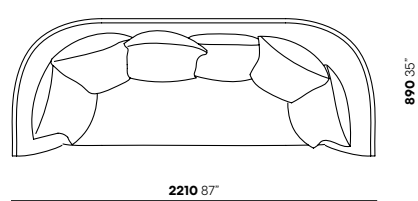
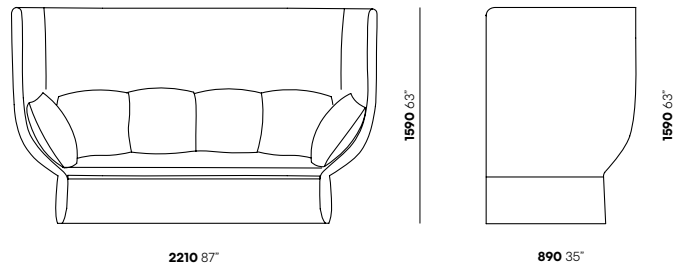

Ghisolfa

Design Raffaella Mangiarotti

Low back sofa / Divano basso



Materials / Materiali

Frame: flexible polyurethane with steel and wood inserts /
Struttura: poliuretano flessibile con inserti acciaio e legno
Upholstery: fabric / Rivestimento: tessuto

Finishing / Finiture

Fabric: Kvadrat Divina 3, Kvadrat Hero 2 /
Tessuto: Kvadrat Divina 3, Kvadrat Hero 2

Certifications / Certificazioni

Foam / Schiumato: TECHNICAL BULLETIN 117-2013:
section 3, BS 5852 part2 crib5, UNI 9175 1IM

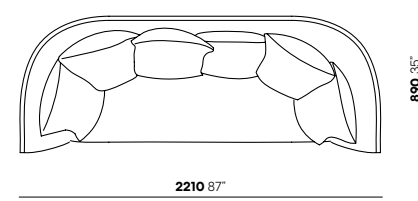
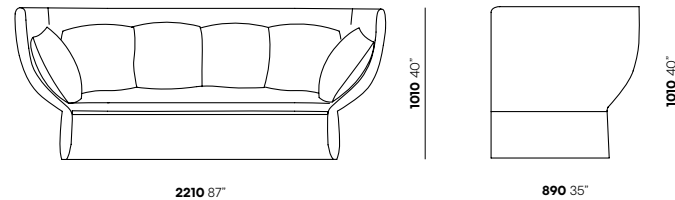

Ghisolfa

Design Raffaella Mangiarotti

High back armchair / Poltrona alta



Materials / Materiali

Frame: flexible polyurethane with steel and wood inserts /
Struttura: poliuretano flessibile con inserti acciaio e legno
Upholstery: fabric / Rivestimento: tessuto

Finishing / Finiture

Fabric: Kvadrat Divina 3, Kvadrat Hero 2 /
Tessuto: Kvadrat Divina 3, Kvadrat Hero 2

Certifications / Certificazioni

Foam / Schiumato: TECHNICAL BULLETIN 117-2013:
section 3, BS 5852 part2 crib5, UNI 9175 1IM

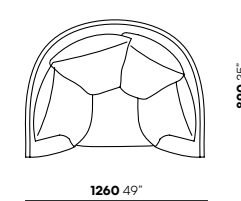
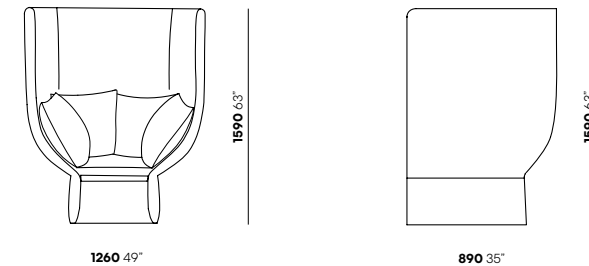

Ghisolfa

Design Raffaella Mangiarotti

Low back armchair / Poltrona bassa



Materials / Materiali

Frame: flexible polyurethane with steel and wood inserts /
Struttura: poliuretano flessibile con inserti acciaio e legno
Upholstery: fabric / Rivestimento: tessuto

Finishing / Finiture

Fabric: Kvadrat Divina 3, Kvadrat Hero 2 /
Tessuto: Kvadrat Divina 3, Kvadrat Hero 2

Certifications / Certificazioni

Foam / Schiumato: TECHNICAL BULLETIN 117-2013:
section 3, BS 5852 part2 crib5, UNI 9175 1IMM

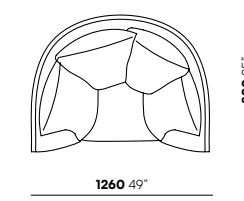
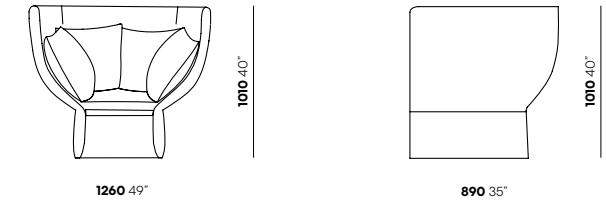

LOUNGING

Isola

Design Raffaella Mangiarotti

Ottoman in round or elliptical version / Pouf versione tonda o ellisse



Materials / Materiali

Upholstery: fabric / Rivestimento: tessuto
Shell: wood and polyurethane / Scocca: legno e poliuretano

Finishing / Finiture

Fabric: Kvadrat Divina 3, Kvadrat Hero 2 /
Tessuto: Kvadrat Divina 3, Kvadrat Hero 2

Certifications / Certificazioni

Frame / Struttura: UNI 9175 1IM

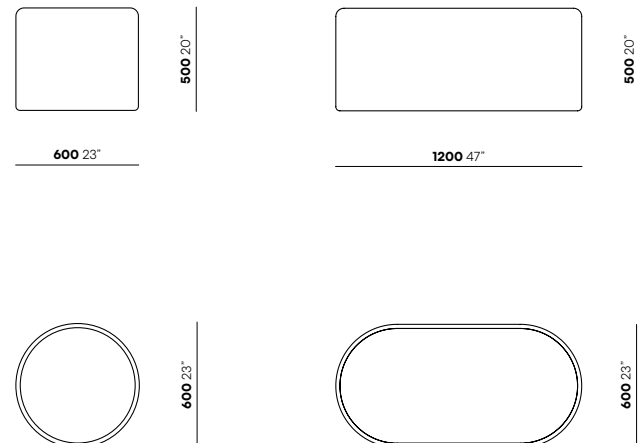

Isola

Design Raffaella Mangiarotti

Ottoman in long ellipse version / Pouf versione ellisse allungata



Materials / Materiali

Upholstery: fabric / Rivestimento: tessuto
Shell: wood and polyurethane / Scocca: legno e poliuretano

Finishing / Finiture

Fabric: Kvadrat Divina 3, Kvadrat Hero 2 /
Tessuto: Kvadrat Divina 3, Kvadrat Hero 2

Certifications / Certificazioni

Frame / Struttura: UNI 9175 1IM

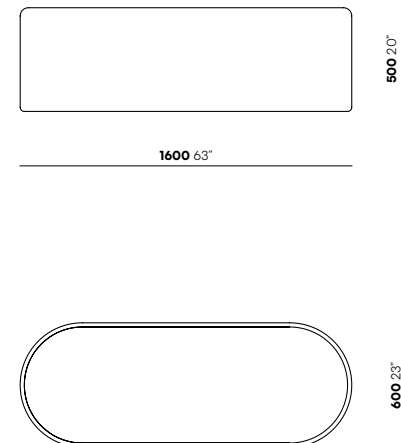

Gioia

Design Raffaella Mangiarotti

Ottoman with non-removable cover / Pouf non sfoderabile



Materials / Materiali

Upholstery: fabric / Rivestimento: tessuto
Shell: wood and polyurethane / Scocca: legno e poliuretano
Feet: metal / Piedini: metallo

Finishing / Finiture

Metal: white, black / Metallo: bianco, nero
Fabric: mesh / Tessuto: maglia

Certifications / Certificazioni

Frame / Struttura: UNI 9175 1IM

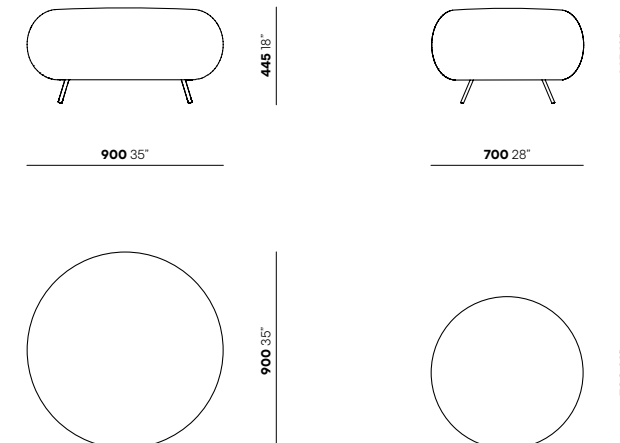

Gioia

Design Raffaella Mangiarotti

Ottoman with removable cover / Pouf sfoderabile



Materials / Materiali

Upholstery: fabric / Rivestimento: tessuto
Shell: wood and polyurethane / Scocca: legno e poliuretano
Feet: metal / Piedini: metallo

Finishing / Finiture

Metal: white, black / Metallo: bianco, nero
Fabric: Kvadrat Sprinkles / Tessuto: Kvadrat Sprinkles

Certifications / Certificazioni

Frame / Struttura: UNI 9175 1IM

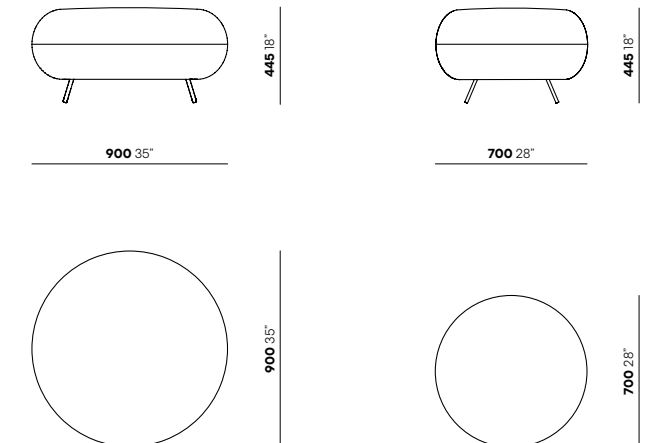



TECHNICAL DATA

LOUNGING

Corvetto

Design Raffaella Mangiarotti

Small oval side table / Tavolino ovale



Materials / Materiali

Frame: metal / Struttura: metallo
Top: lacquered, glass / Piano: laccato, vetro

Finishing / Finiture

Metal: brass-plated, white, grey, black /
Metallo: ottonato, bianco, grigio, nero
Matt lacquered: according to IOC collection /
Laccato opaco: secondo la collezione IOC
Glass: back-painted according to IOC collection /
Vetro: retroverniciato secondo la collezione IOC

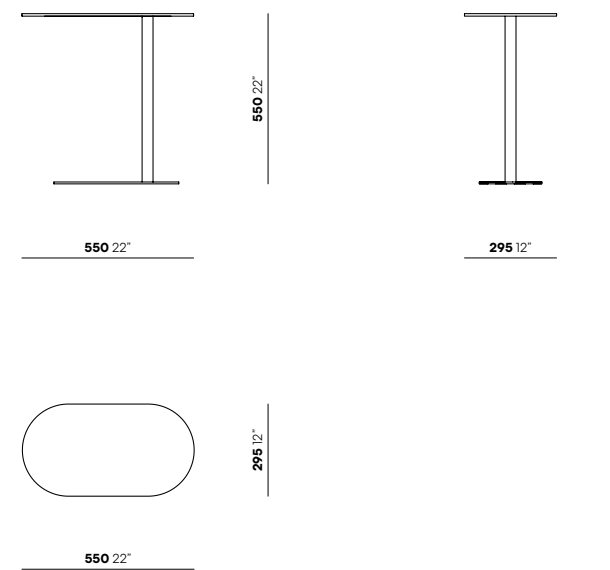

Guastalla

Design Raffaella Mangiarotti

Round side table / Tavolino tondo



Materials / Materiali

Frame: metal / Struttura: metallo
Top: marble, lacquered / Piano: marmo, laccato

Finishing / Finiture

Metal: brass-plated, white, grey, black /
Metallo: ottonato, bianco, grigio, nero
Marble: Carrara / Marmo: Carrara

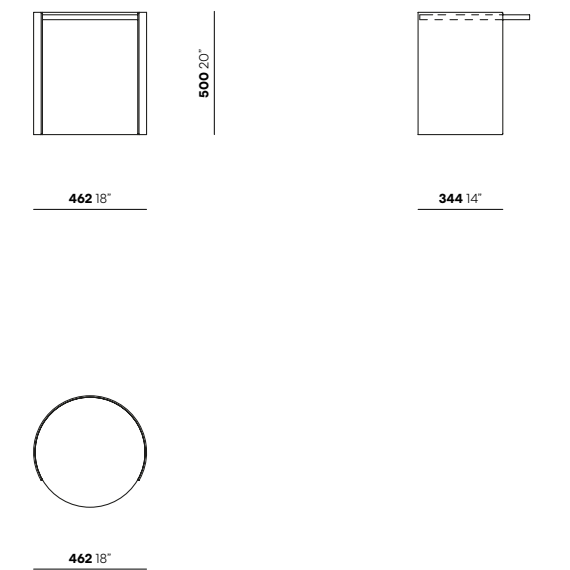

LOUNGING

Guastalla

Design Raffaella Mangiarotti

Low oval table / Tavolo basso ovale



Materials / Materiali

Frame: metal / Struttura: metallo
 Top: marble, lacquered, engineered wood, glass /
 Piano: marmo, laccato, essenza, vetro

Finishing / Finiture

Metal: brass-plated, white, grey, black / Metallo: ottonato,
 bianco, grigio, nero
 Marble: Carrara / Marmo: Carrara
 Matt lacquered: according to IOC collection / Laccato opaco:
 secondo la collezione IOC
 Engineered wood: light oak / Essenza: rovere chiaro
 Glass: back-painted according to IOC collection /
 Vetro: retroverniciato secondo la collezione IOC

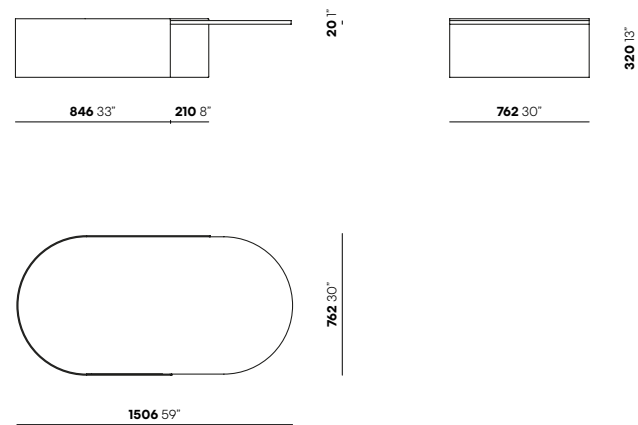

WORKING

Brera25

Gensler, product design consultant

Executive workstation / Scrivania direzionale



Materials / Materiali

Top and cabinets: engineered wood, lacquered,
 melamine, eco-leather, metal / Piano e contenitori: essenza,
 laccato, melaminico, ecopelle e metallo
 Leg: glass / Gamba: vetro

Finishing / Finiture

Wood, matt and glossy lacquered, melamine, eco-leather,
 metal: according to IOC collection /
 Essenza, laccato opaco e lucido, melaminico, ecopelle, metallo:
 secondo la collezione IOC

* Other configurations and accessories available /
 Disponibili altre configurazioni e accessori

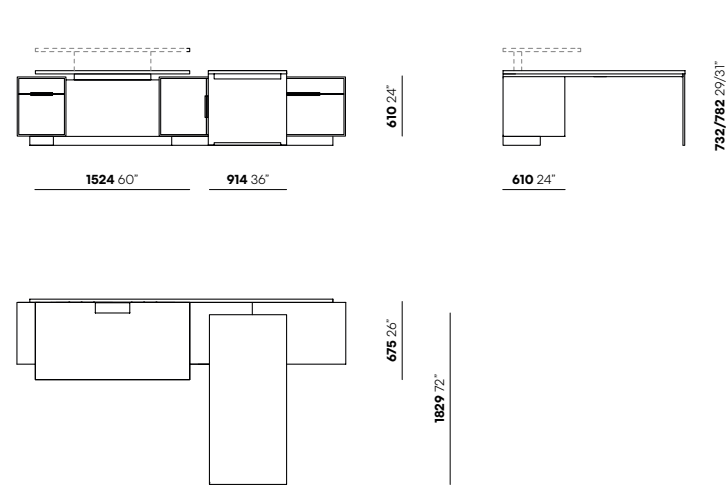

Solari

Gensler, product design consultant

Single desk / Scrivania singola



Materials / Materiali

Frame: metal / Struttura: metallo
 Top: engineered wood, lacquered, melamine, Fenix®/
 Piano: essenza, laccato, melaminico, Fenix®
 Panel: metal, fabric / Pannello: metallo, tessuto

Finishing / Finiture

Metal: grafite / Metallo: grafite
 Engineered wood: light oak / Essenza: rovere chiaro
 Matt lacquered: according to IOC collection /
 Laccato opaco: secondo la collezione IOC
 Melamine: white / Melaminico: bianco
 Fabric: Kvadrat Divina 3 / Tessuto: Kvadrat Divina 3
 Fenix®: white, black / Fenix®: bianco, nero

* Other configurations and accessories available /
 Disponibili altre configurazioni e accessori

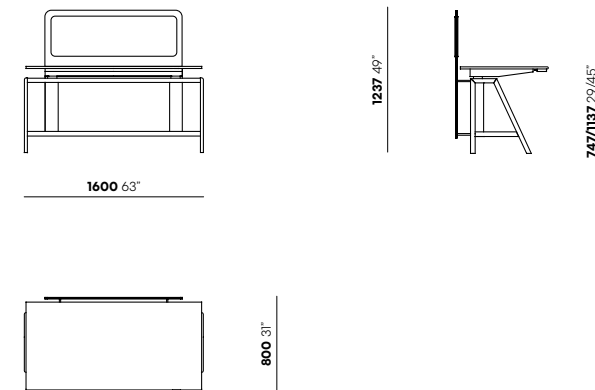

Solari

Gensler, product design consultant

4 workstations bench / Bench a 4 scrivanie



Materials / Materiali

Frame: metal / Struttura: metallo
 Top: engineered wood, lacquered, melamine, Fenix®/
 Piano: essenza, laccato, melaminico, Fenix®
 Panel: metal, fabric / Pannello: metallo, tessuto

Finishing / Finiture

Metal: grafite / Metallo: grafite
 Engineered wood: light oak / Essenza: rovere chiaro
 Matt lacquered: according to IOC collection /
 Laccato opaco: secondo la collezione IOC
 Melamine: white / Melaminico: bianco
 Fabric: Kvadrat Divina 3 / Tessuto: Kvadrat Divina 3
 Fenix®: white, black / Fenix®: bianco, nero

* Other configurations and accessories available /
 Disponibili altre configurazioni e accessori

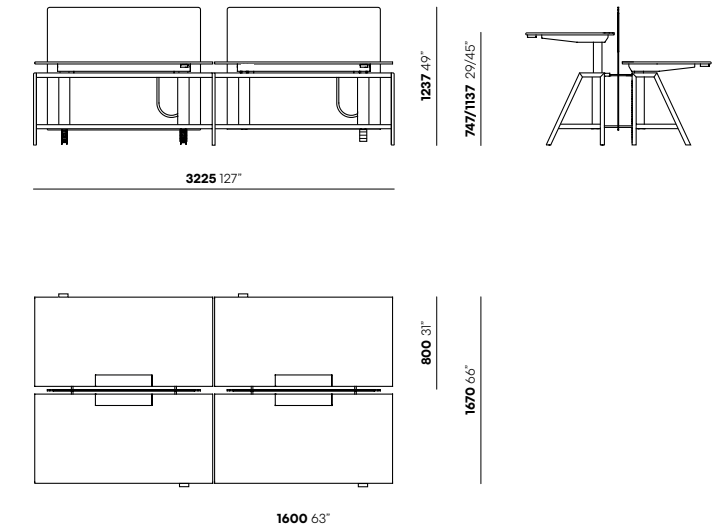

WORKING

One

Design IOC project partners R&D

4 workstations bench / Bench a 4 scrivanie



Materials / Materiali

Frame: metal / Struttura: metallo
 Top and cabinets: engineered wood, lacquered, melamine /
 Piano e contenitori: essenza, laccato, melaminico

Finishing / Finiture

Metal: white / Metallo: bianco
 Engineered wood: light oak / Essenza: rovere chiaro
 Matt lacquered: according to IOC collection /
 Laccato opaco: secondo la collezione IOC
 Melamine: white / Melaminico: bianco

* Other configurations and accessories available /
 Disponibili altre configurazioni e accessori

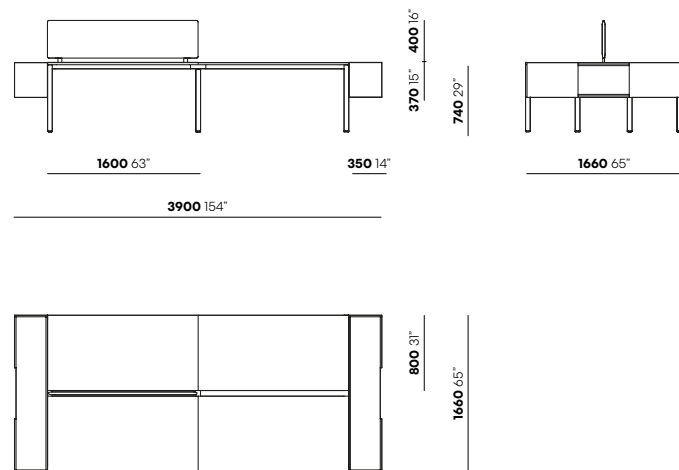

Galleria

Gensler, product design consultant

Single desk / Scrivania singola



Materials / Materiali

Frame: metal / Struttura: metallo
 Top: engineered wood, lacquered, melamine / Piano: essenza,
 laccato, melaminico
 Panel: Fabric / Pannello: tessuto

Finishing / Finiture

Metal: white, grey, black, grafite /
 Metallo: bianco, grigio, nero, grafite
 Engineered wood: walnut, dark ebony, light oak /
 Essenza: noce, ebano scuro, rovere chiaro
 Matt lacquered: according to IOC collection /
 Laccato opaco: secondo la collezione IOC
 Melamine: white, light oak / Melaminico: bianco, rovere chiaro
 Fabric: Kvadrat Divina 3 / Tessuto: Kvadrat Divina 3

* Other configurations and accessories available /
 Disponibili altre configurazioni e accessori

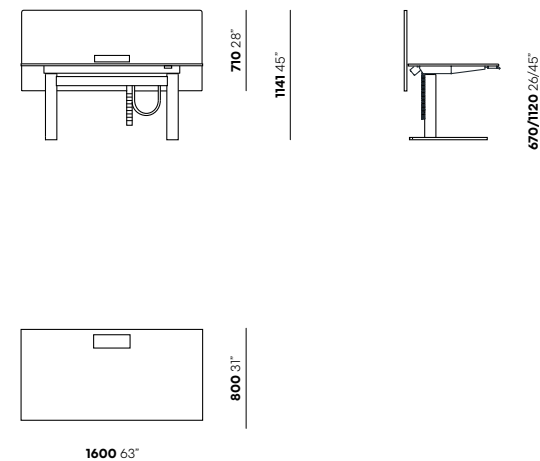

Galleria

Design IOC project partners R&D

4 workstations bench / Bench a 4 scrivanie



Materials / Materiali

Frame: metal / Struttura: metallo
 Top: engineered wood, lacquered, melamine / Piano: essenza,
 laccato, melaminico
 Panel: Fabric / Pannello: tessuto

Finishing / Finiture

Metal: white, grey, black, grafite /
 Metallo: bianco, grigio, nero, grafite
 Engineered wood: walnut, dark ebony, light oak /
 Essenza: noce, ebano scuro, rovere chiaro
 Matt lacquered: according to IOC collection /
 Laccato opaco: secondo la collezione IOC
 Melamine: white, light oak / Melaminico: bianco, rovere chiaro
 Fabric: Kvadrat Divina 3 / Tessuto: Kvadrat Divina 3

* Other configurations and accessories available /
 Disponibili altre configurazioni e accessori

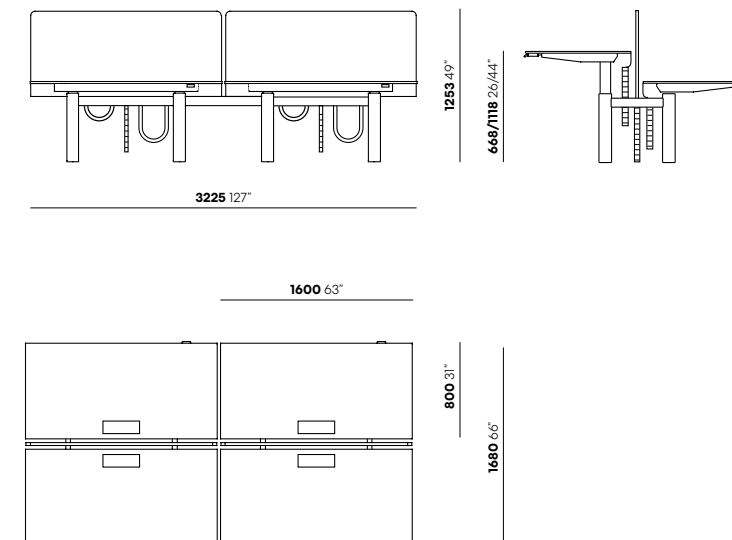

Maggiolina

Design Bertrand Lejoly

Single workstation / Scrivania singola



Materials / Materiali

Frame: metal / Struttura: metallo
 Top: engineered wood, lacquered, melamine / Piano: essenza,
 laccato, melaminico

Finishing / Finiture

Metal: painted according to IOC collection /
 Metallo: verniciato secondo la collezione IOC
 Engineered wood: light oak /
 Essenza: rovere chiaro
 Matt lacquered: according to IOC collection /
 Laccato opaco: secondo la collezione IOC
 Melamine: light oak, bianco / Melaminico: rovere chiaro, bianco

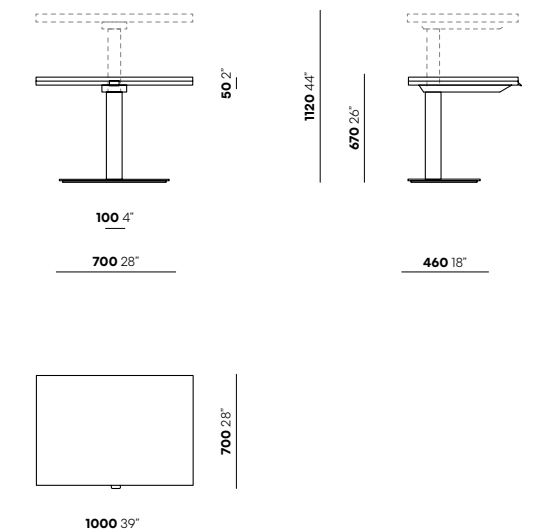

WORKING

SC06

Design Castiglia Associati with K. Miksza

Executive workstation / Scrivania direzionale



Materials / Materiali

Frame: aluminum / Struttura: alluminio
 Top: engineered wood, lacquered, melamine, glass / Piano: essenza, laccato, melaminico, vetro

Finishing / Finiture

Aluminum: anodized, polished, black / Alluminio: anodizzato, lucido, nero
 Engineered wood: light oak / Essenza: rovere chiaro
 Matt lacquered: according to IOC collection / Laccato opaco: secondo la collezione IOC
 Melamine: white / Melaminico: bianco
 Glass: back-painted according to IOC collection / Vetro: retroverniciato secondo la collezione IOC

* Other configurations and accessories available / Disponibili altre configurazioni e accessori

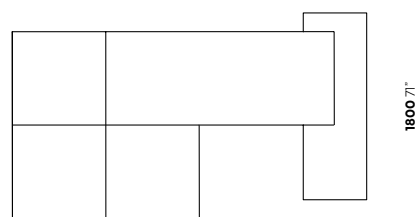
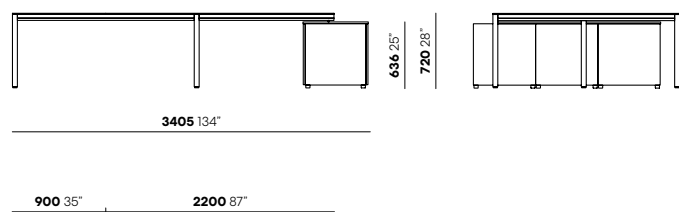

MEETING

Duomo

Design IOC project partners R&D

Round meeting table / Tavolo meeting tondo



Materials / Materiali

Frame: wood-coated metal / Struttura: metallo rivestito in legno
 Top: marble / Piano: marmo

Finishing / Finiture

Engineered wood: light oak / Essenza: rovere chiaro
 Marble: Carrara / Marmo: Carrara

* Other configurations available / Disponibili altre configurazioni

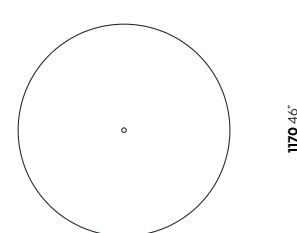
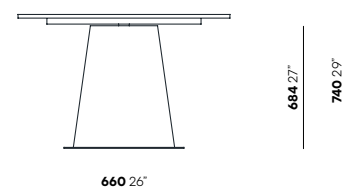

More

Design Carlo Colombo

Rectangular meeting table / Tavolo riunione rettangolare

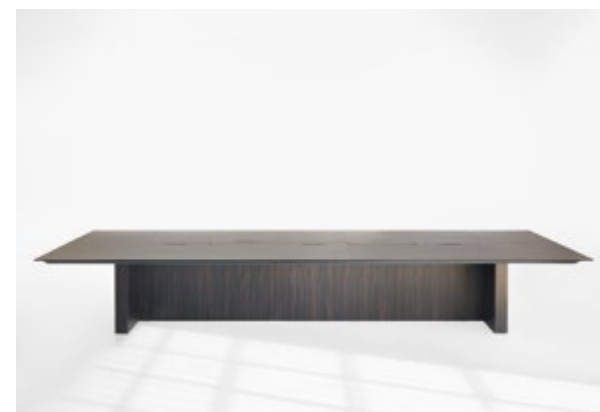

Materials / Materiali

Top and structure cover: engineered wood, lacquered / Piano e copertura struttura: essenza, laccato
 Frame: metal / Struttura: metallo

Finishing / Finiture

Engineered wood: ebony, light oak / Essenza: ebano, rovere chiaro
 Matt or glossy lacquered according to IOC collection / Laccato opaco o lucido: secondo la collezione IOC

* Other configurations available / Disponibili altre configurazioni

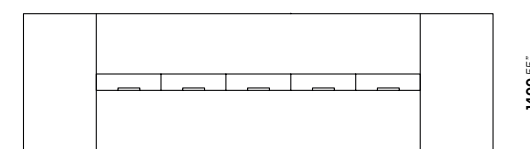
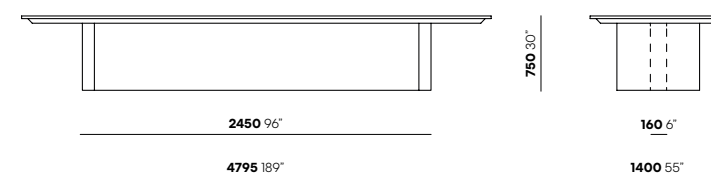

Balance

Design Bartoli Design

Round meeting table / Tavolo meeting tondo



Materials / Materiali

Frame: metal / Struttura: metallo
 Top: glass / Piano: vetro

Finishing / Finiture

Metal: chrome, black and red / Metallo: cromato, nero e rosso
 Glass: transparent, etched / Vetro: trasparente, acidato

* Other configurations available / Disponibili altre configurazioni

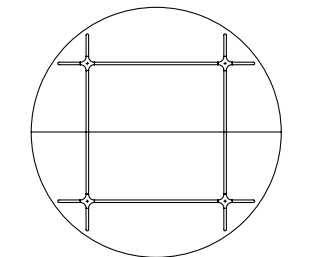
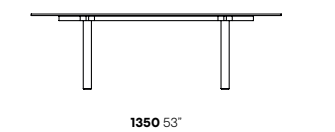

SEATING

Lodovica

Design Raffaella Mangiarotti

Meeting chair / Sedia meeting



Materials / Materiali

Frame: metal / Struttura: metallo
 Seat and backrest: fabric, eco-leather /
 Seduta e schienale: tessuto, ecopelle

Finishing / Finiture

Metal: chrome, white, black / Metallo: cromato, bianco, nero
 Fabric: Kvadrat Divina 3, Kvadrat Hero 2 /
 Tessuto: Kvadrat Divina 3, Kvadrat Hero 2
 Eco-leather: Kvadrat Haku / Ecopelle: Kvadrat Haku

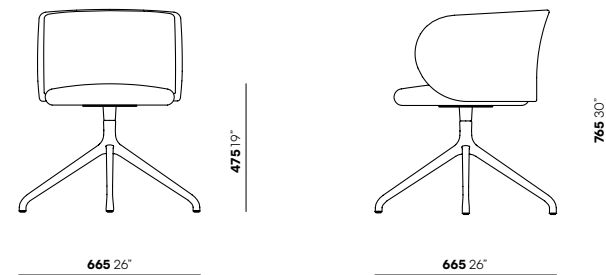

Lodovica

Design Raffaella Mangiarotti

Ottoman



Materials / Materiali

Seat and backrest: fabric / Seduta e schienale: tessuto

Finishing / Finiture

Fabric: Kvadrat Divina 3, Kvadrat Hero 2 /
 Tessuti: Kvadrat Divina 3, Kvadrat Hero 2

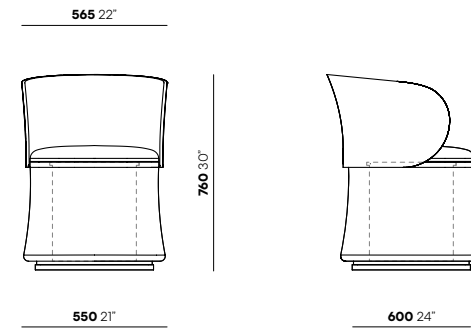

SEATING

.Net

Design IOC project partners R&D

Executive and meeting chair / Sedia direzionale e meeting



Materials / Materiali

Frame: metal / Struttura: metallo
 Seat and backrest: net, eco-leather /
 Seduta e schienale: rete, eco-pelle

Finishing / Finiture

Metal: chrome / Metallo: cromato
 Net, eco-leather: according to IOC collection /
 Rete, eco-pelle: secondo la collezione IOC

Certifications / Certificazioni

EN 1335, EN 1728, EN 16139, EN 1022, IQNet Certified,
 CATAS Member, TÜV Rheinland

* Other configurations available /
 Disponibili altre configurazioni

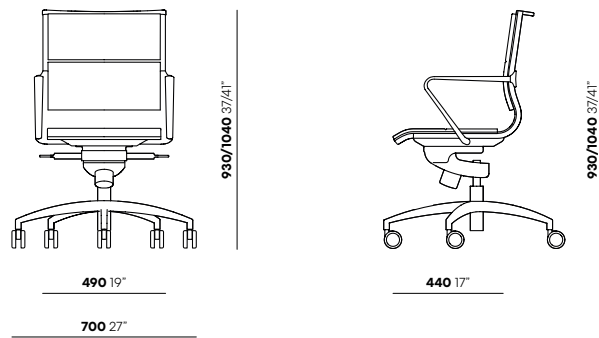

STORAGING

Book's

Design IOC project partners R&D

Modular bookcase / Libreria modulare



Materials / Materiali

Lacquered / Laccato

Finishing / Finiture

Matt lacquered: according to IOC collection /
 Laccato opaco: secondo la collezione IOC

* Other configurations available /
 Disponibili altre configurazioni

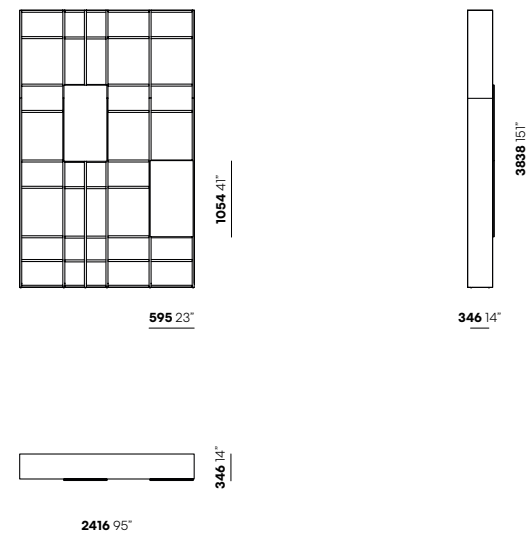

Plain

Design Francesco Rota

Modular bookcase / Libreria modulare



Materials / Materiali

Frame: metal / Struttura: metallo
 Shelf: matt lacquered / Ripiano: laccato opaco

Finishing / Finiture

Metal: white, black / Metallo: bianco, nero
 Matt lacquered: according to IOC collection /
 Laccato opaco: secondo la collezione IOC

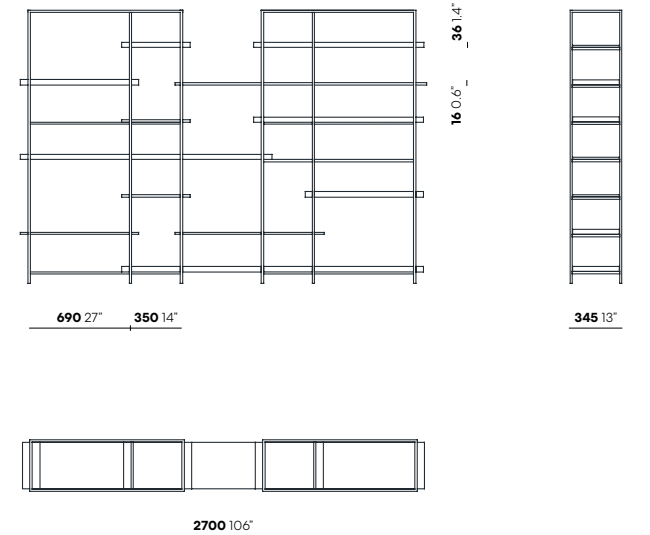

Quadronno

Design IOC project partners R&D

Storage unit / Mobile contenitore



Materials / Materiali

Lacquered, melamine / Laccato, melaminico

Finishing / Finiture

Matt lacquered: according to IOC collection /
 Laccato opaco: secondo la collezione IOC
 Melamine: white / Melaminico: bianco

* Other configurations available /
 Disponibili altre configurazioni

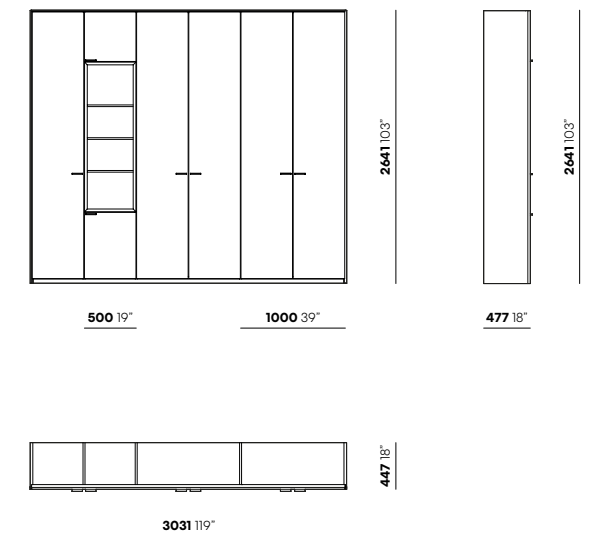

PARTITIONING

Ultralight

Product engineer K. Miksza

Single glazed partitions with single glazed hinged door or double glazed sliding door / Parete vetrata monovetro filo esterno con porta battente monovetro o scorrevole doppiovetro

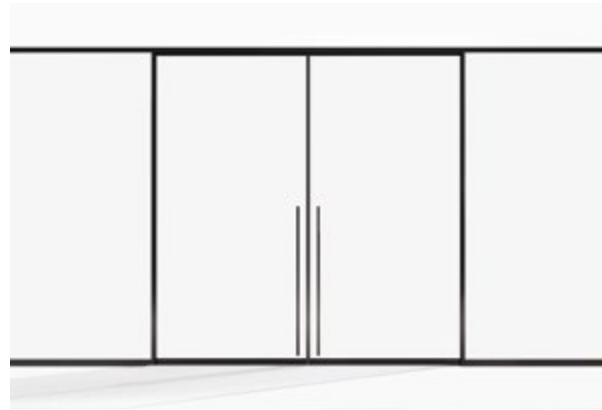

Materials / Materiali

Aluminum, glass / Alluminio, vetro

Finishing / Finiture

Aluminum: according to IOC collection /
Alluminio: secondo la collezione IOC
Glass: low iron (extra clear), transparent (clear) /
Vetro: extra chiaro, trasparente

* Other configurations available /
Disponibili altre configurazioni

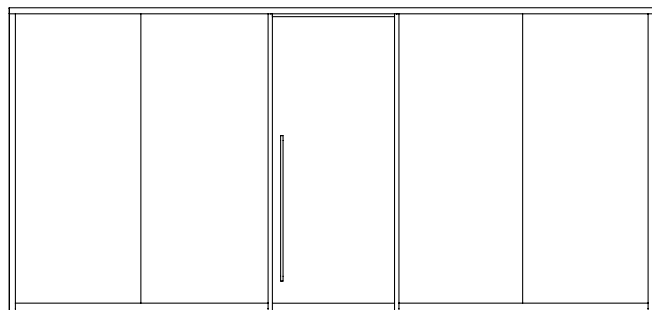

Split

Design IOC project partners R&D

Single glazed partitions with single glazed hinged door /
Parete vetrata monovetro filo esterno con porta battente monovetro



Materials / Materiali

Aluminum, glass / Alluminio, vetro

Finishing / Finiture

Aluminum: according to IOC collection /
Alluminio: secondo la collezione IOC
Glass: low iron (extra clear), transparent (clear) /
Vetro: extra chiaro, trasparente

* Other configurations available /
Disponibili altre configurazioni

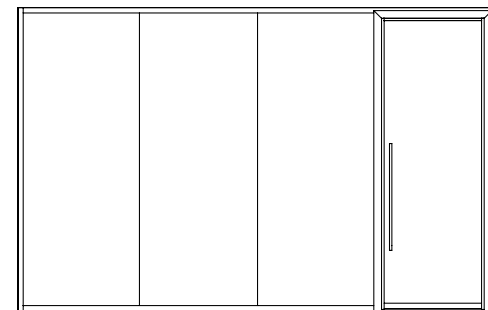

Monforte

Design Raffaella Mangiarotti

Space divider / Divisorio free-standing

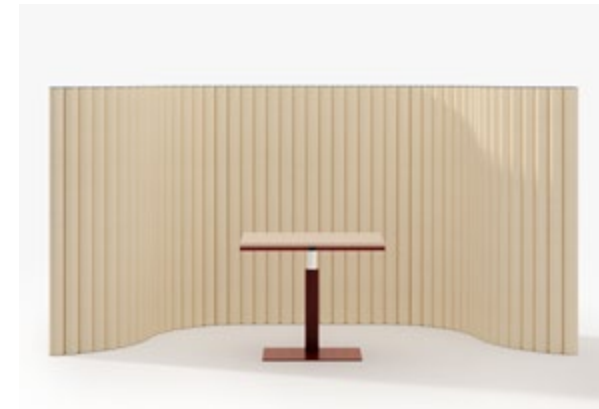

Materials / Materiali

Tubes: fabric, aluminum / Tubi: tessuto, alluminio
Chain: thermoplastic polymer, aluminum /
Catena: polimero termoplastico, alluminio
Feet: metal / Piedi: metallo

Finishing / Finiture

Fabric: Kvadrat Hero 2, Kvadrat Divina 3, Gabriel Soul /
Tessuto: Kvadrat Hero 2, Kvadrat Divina 3, Gabriel Soul
Thermoplastic polymer: white, black /
Tecnopolimero termoplastico: bianco, nero
Aluminum: anodized according to IOC collection /
Alluminio: anodizzato secondo la collezione IOC

Certifications / Certificazioni

Chain / Catena: UL 49 – classe V0
Velveteen / vellutino: BS 5852 part I: schedule 5 part III,
TECHNICAL BULLETIN 117-2013: section 4

* Other configurations available /
Disponibili altre configurazioni

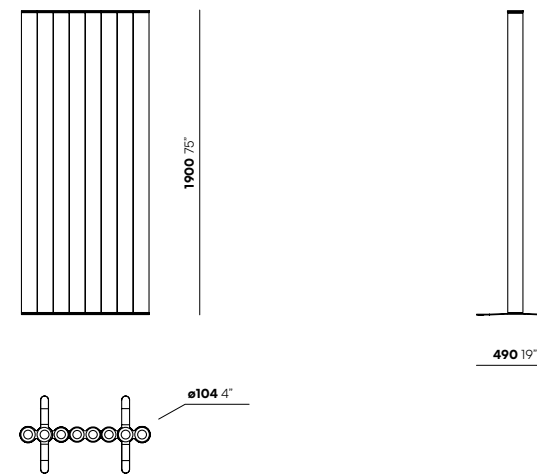



FINISHES

WOOD, LACQUER, FABRIC, GLASS AND MARBLE:
SUCH DIFFERENT MATERIALS CAN CREATE
PERFECT CHROMATIC HARMONIES.

ESSENZE, LACCATURE, TESSUTI, VETRI E MARMI:
MATERIALI COSÌ DIVERSI POSSONO CREARE
PERFETTE ARMONIE CROMATICHE.

WOOD / LEGNO

Matt lacquered / Laccato opaco

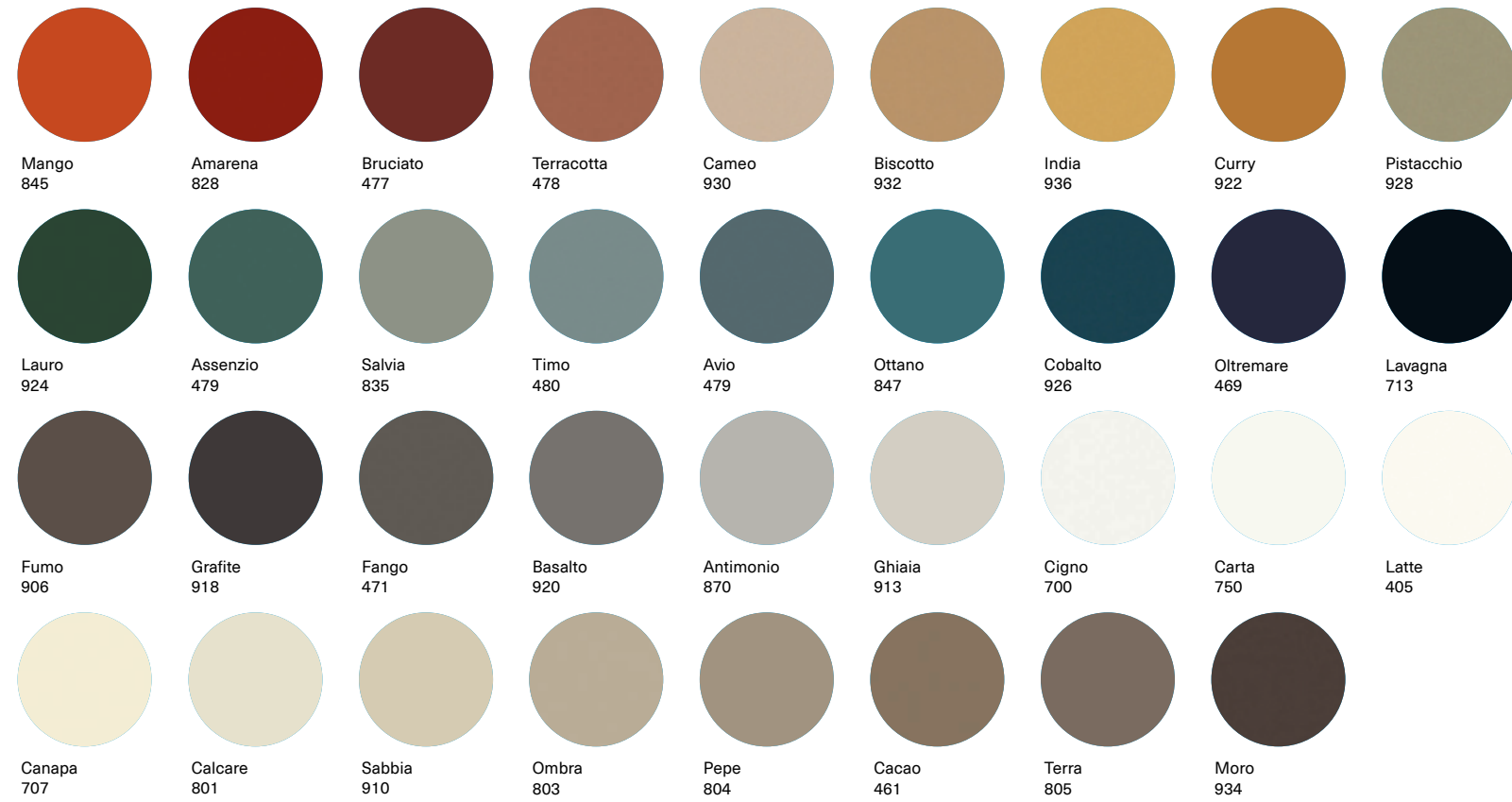

WOOD / LEGNO

Glossy lacquered / Laccato lucido

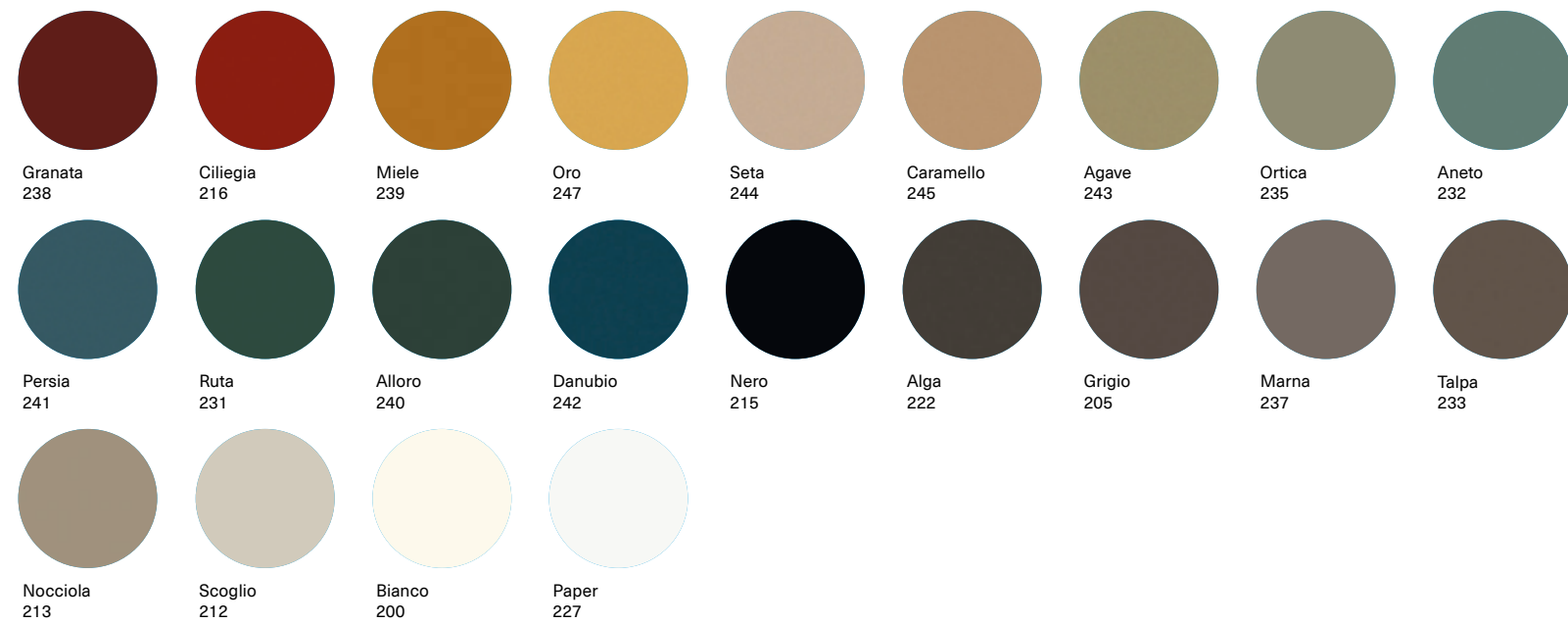

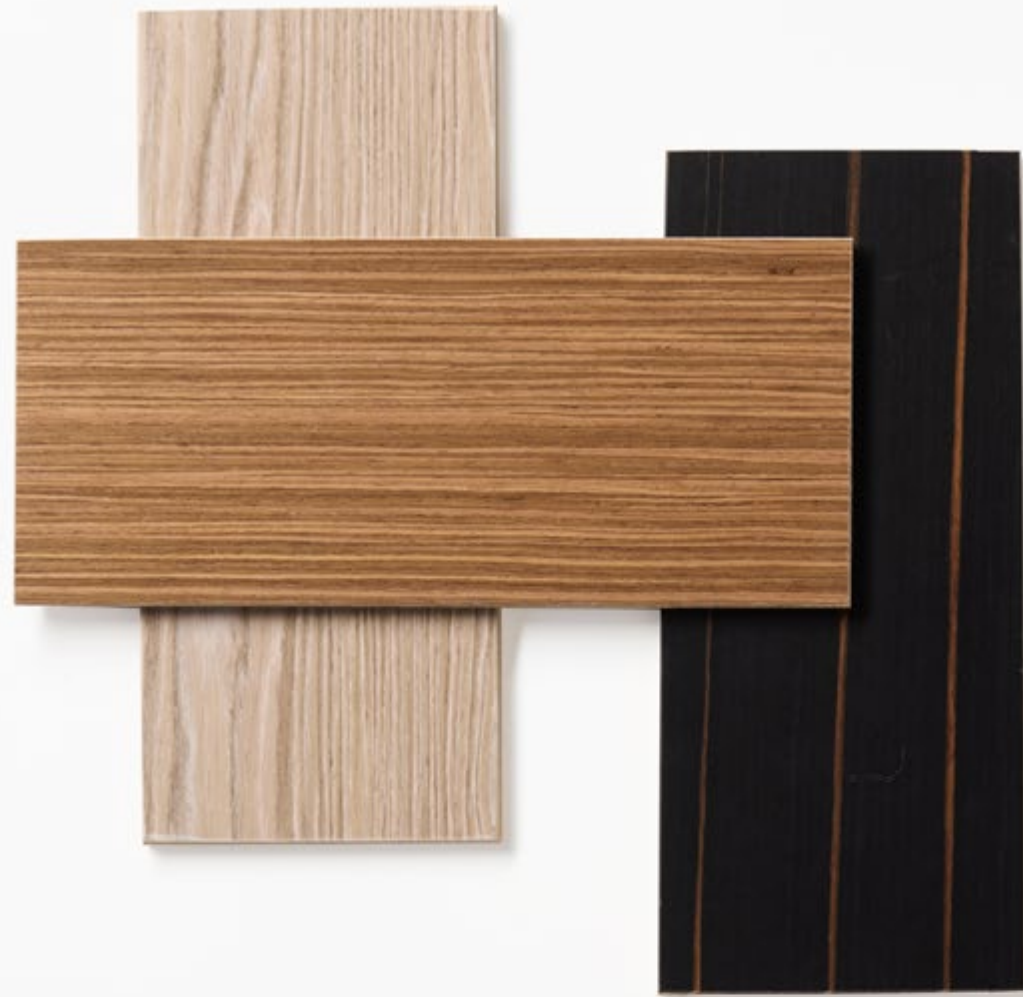

WOOD / LEGNO

Scratch-resistant lacquered / Laccato antigraffio

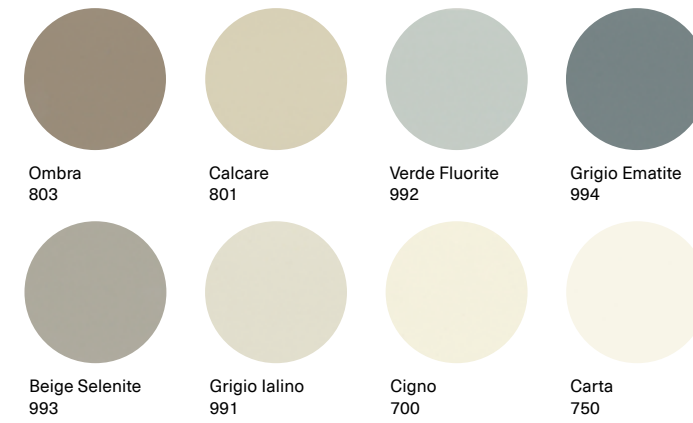

WOOD / LEGNO

Engineered wood / Essenza



WOOD / LEGNO

Melamine / Melaminico



OTHER MATERIALS / ALTRI MATERIALI

Thermoplastic Polymer / Polimero termoplastico

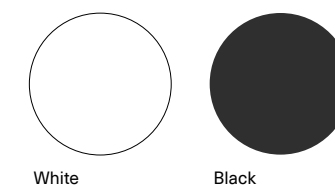

OTHER MATERIALS / ALTRI MATERIALI

Fenix®

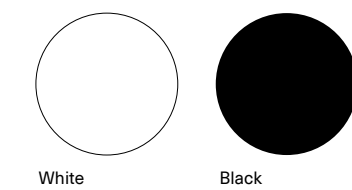

GLASS / VETRO

Glass for furniture / Vetro per arredi

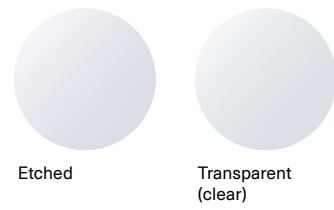

Etched

Transparent (clear)

GLASS / VETRO

Back-painted / Retroverniciato

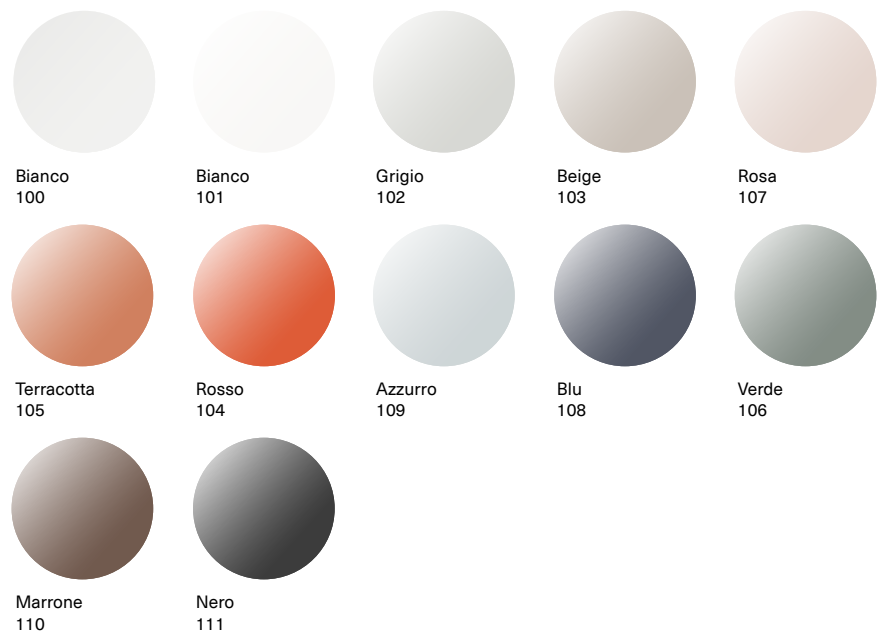

Bianco 100

Bianco 101

Grigio 102

Beige 103

Rosa 107

Terracotta 105

Rosso 104

Azzurro 109

Blu 108

Verde 106

Marrone 110

Nero 111

METAL FOR FURNITURE / METALLO PER ARREDI

Painting / Verniciatura

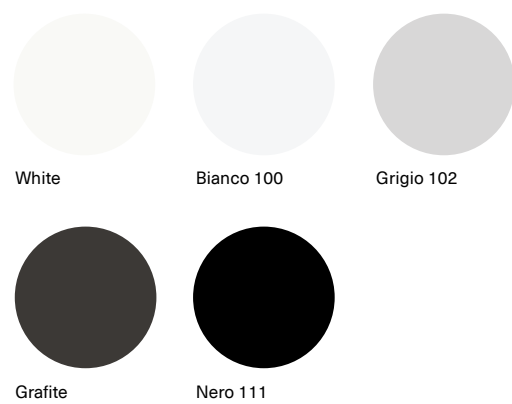

White

Bianco 100

Grigio 102

Grafite

Nero 111

GLASS / VETRO

Glass for partitions / Vetro per pareti

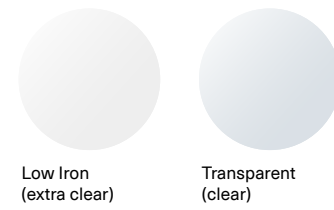

Low Iron (extra clear)

Transparent (clear)

STONE / PIETRA

Marble / Marmo



Carrara Marble

METAL FOR FURNITURE / METALLO PER ARREDI

Plating / Placcatura

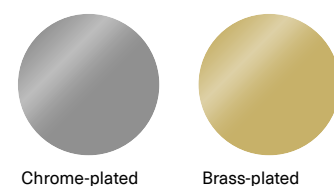

Chrome-plated

Brass-plated



ALUMINUM / ALLUMINIO

Anodizing / Anodizzazione



Super Dark Nickel Anodized Nickel SF Anodized Polished Nickel SF Anodized Black Anodized Polished Black Anodized Clear Anodized ARC Brushed Anodized ARS Polished Brushed Anodized ABS Polished Anodized AB



Light Bronze Anodized Medium Bronze Anodized Dark Bronze Anodized

ALUMINUM / ALLUMINIO

Painting / Verniciatura



Matt White Matt Black

ALUMINUM / ALLUMINIO

Coated / Rivestito



Light Oak Veneer

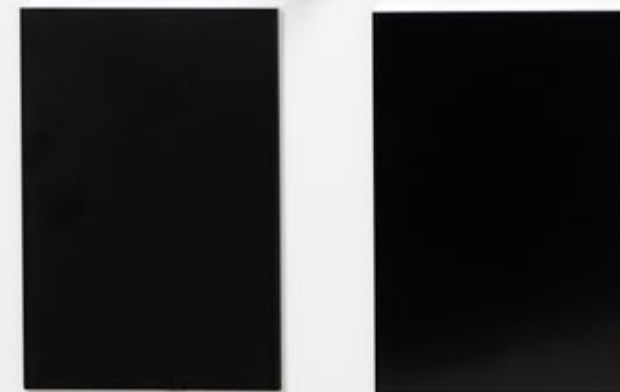

FABRICS / TESSUTI
Kvadrat Divina 3

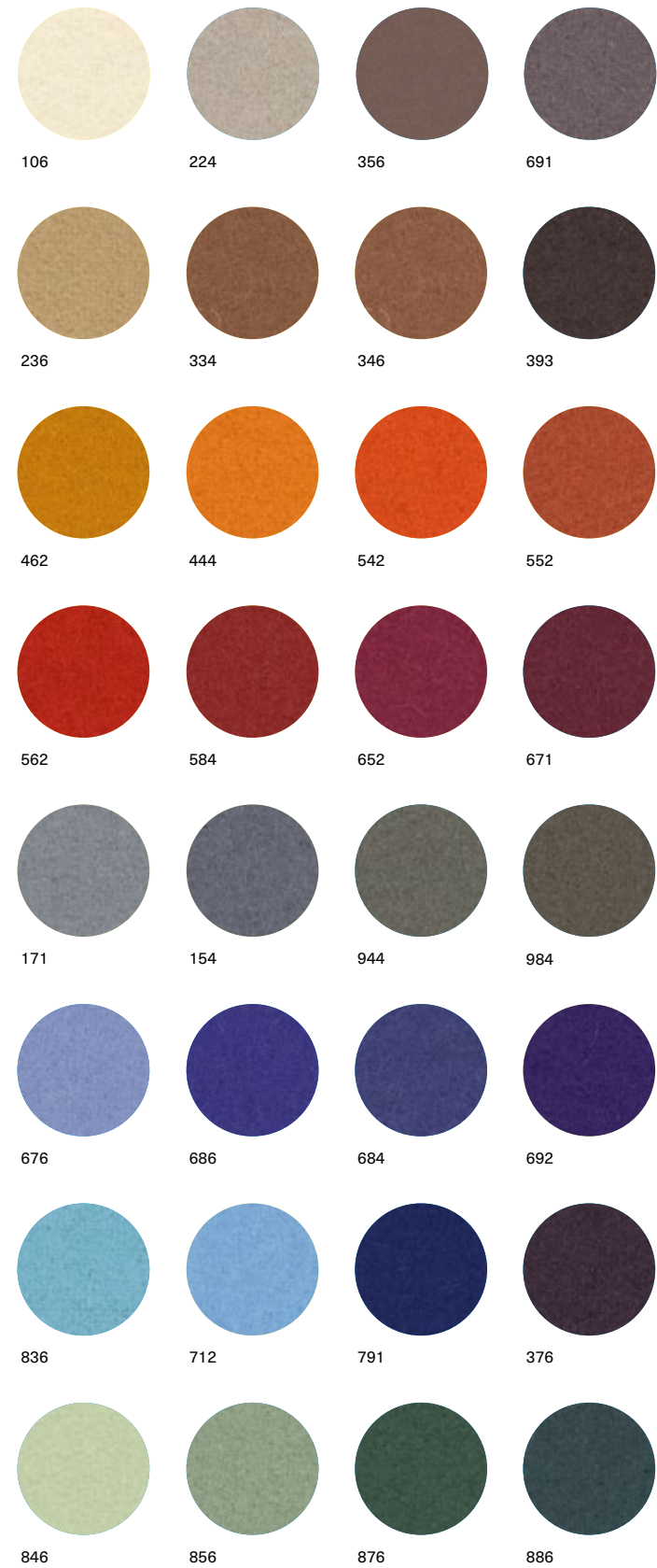

FABRICS / TESSUTI
Kvadrat Hero 2



FABRICS / TESSUTI
Kvadrat Steelcut 3

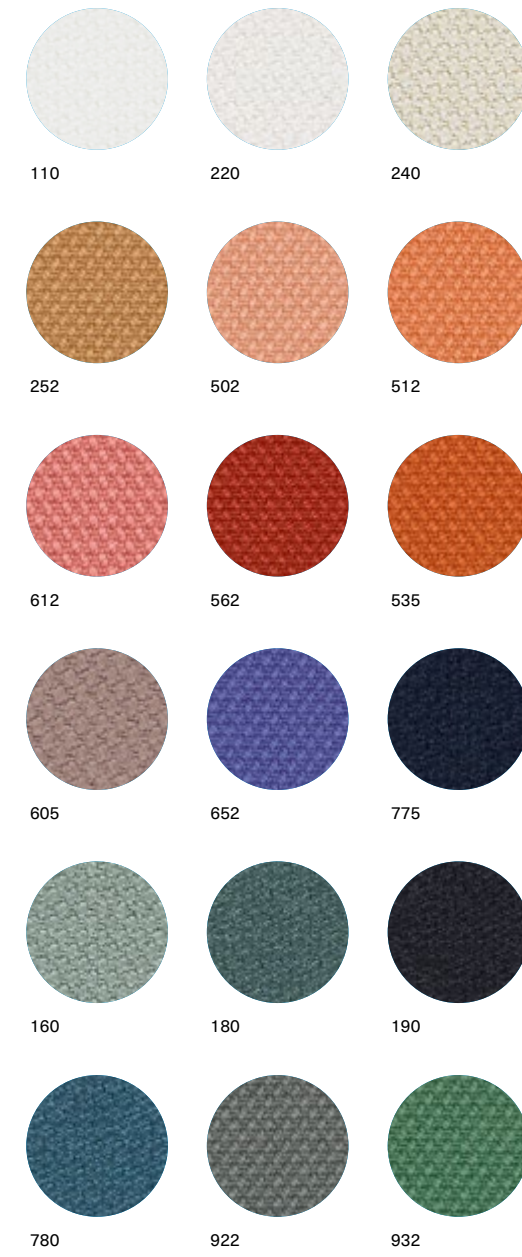

FABRICS / TESSUTI
Gabriel Soul





ECO-LEATHER / ECOPELLE
Kvadrat Haku

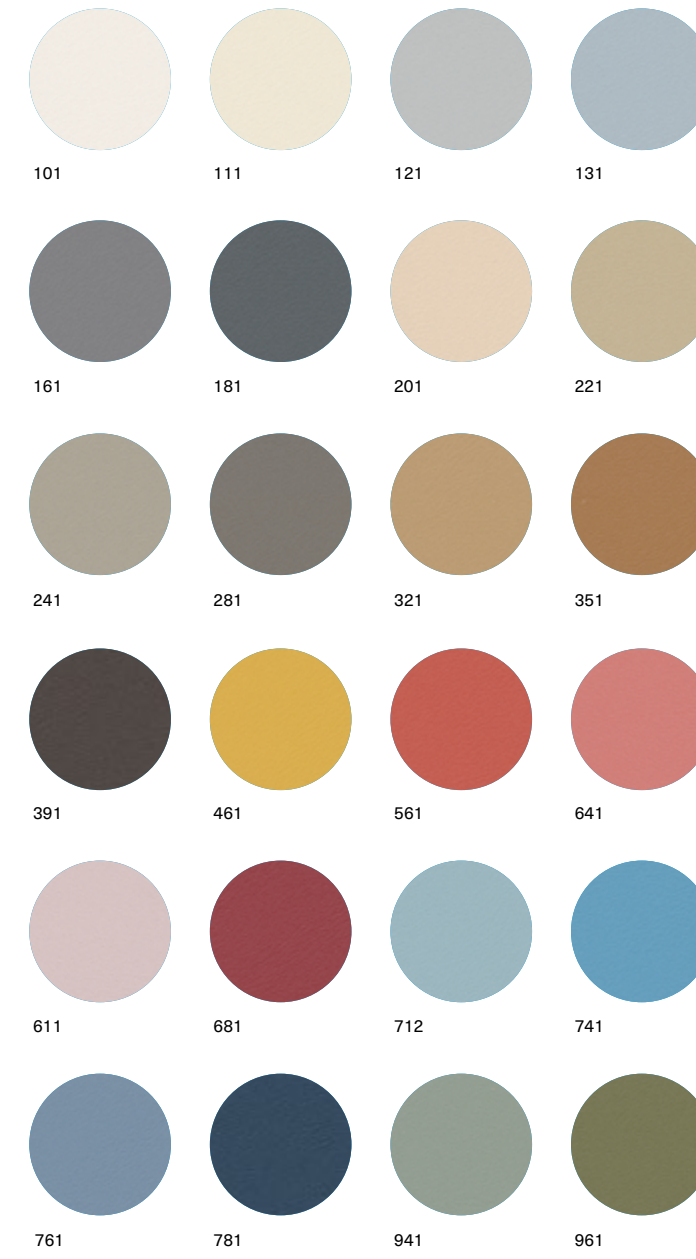

FABRICS / TESSUTI
Kvadrat Sprinkles

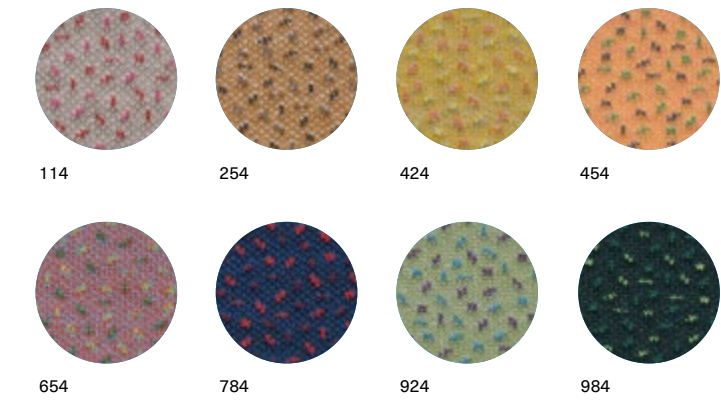

FABRICS / TESSUTI
.Net

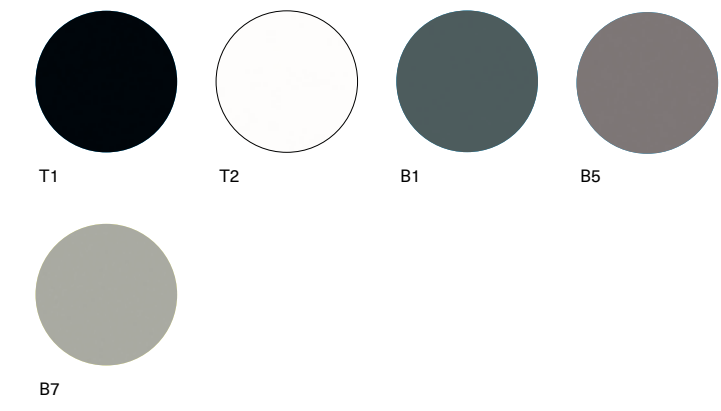

FABRICS / TESSUTI
Mesh / Maglia

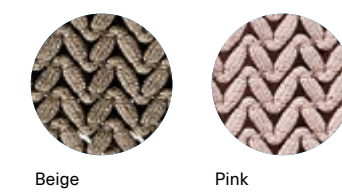

ECO-LEATHER / ECOPELLE
.Net



ECO-LEATHER FOR FURNITURE / ECOPELLE PER MOBILI

BluMare 5500 FR

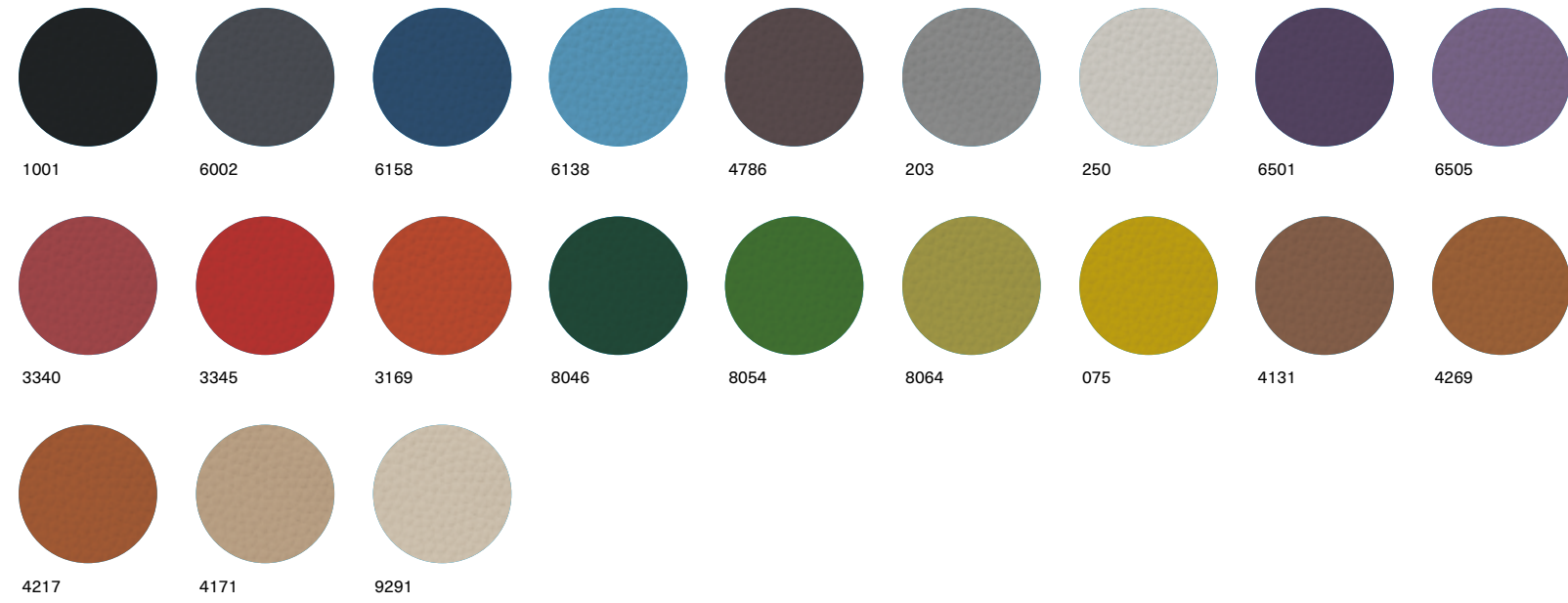

ECO-LEATHER FOR FURNITURE / ECOPELLE PER MOBILI

Skill

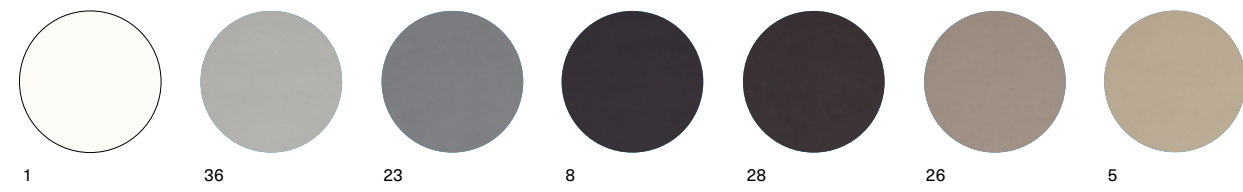

Art Direction

Raffaella Mangiarotti

Graphic Design

LaTigre

Photography

Heidi Lerkenfeldt c/o stillstars.com (Collection p. 18, 21, 24, 25, 28, 30, 31, 32, 34, 35, 36, 38, 39, 42, 43, 44, 45, 46, 47, 48, 49, 56, 58, 59, 70, 71, 72, 76, 78, 79, 90, 91, 95, 96, 102, 104, 106, 112)

Giorgio Possenti (Collection p. 22, 27, 40, 50, 52, 54, 60, 62, 63, 64, 66, 67, 68, 75, 82, 85, 88, 89, 92, 98)

Giuliano Radice (Collection p. 109)

Delfino Sisto Legnani (Company profile)

Miro Zagnoli (cover page, p. 110, 114, 120, 122-155)

Prop Stylist

Pernille Vest

Fulvia Carmagnini

Production

stillstars.com

Text

Francesca Acerboni

Thanks to

101 Copenhagen, Artemide, CC-Tapis, Ferm Living,
Flos, Frama, G.T Design, H&M Home, Davide Groppi, House Doctor,
Juice - Apple, Karakter Copenhagen, Kristina Dam,
Louise Roe, Luceplan, Ninna Nørgaard, Noa Gammelgaard,
Nuura, Ole Mynster Herold, Raawii, Salvatori, Stilleben,
Tangle Creations, Thilde Sander, Wästberg.

Print

Opero

Headquarters

IOC spa
via dell'Artigianato, 12
20833 Giussano (MB) – Italia
T +39 0362 862296
F +39 0362 310909
info@ioc.it

USA

IOC USA INC.
The Soho Building
110 Greene Street, Suite 1206
New York, NY 10012
T +1 212 334 4617
F +1 212 334 4618
ioc-usa@ioc.it

UK

International Office Concept Ltd.
Registered Office
Unit 2, Bedford Mews,
East Finchley, London N2 9DF
ioc-uk@ioc.it

www.ioc.it

IOC, without prior notice, reserves the right to remove any items from the collection or modify technical construction details in order to improve the performance of the product or the production cycle.

IOC, senza preavviso, si riserva la facoltà di eliminare eventuali prodotti dalla collezione o modificare particolari tecnici costruttivi al fine di migliorare le prestazioni del prodotto o il ciclo produttivo.

Please note that digitally displayed and printed colors may vary slightly from the actual product. We therefore recommend that you request samples before ordering.

Si prega di notare che i colori visualizzati digitalmente e stampati possono variare leggermente rispetto al prodotto reale. Si consiglia pertanto di richiedere dei campioni prima di ordinare.



The mark of
responsible forestry

Search for our certified products FSC®
Cerca i nostri prodotti certificati FSC®

